

**ЭЛЕКТРОГЕНЕРАТОРНАЯ
УСТАНОВКА EU10iT1
РУКОВОДСТВО ПО ЭКСПЛУАТАЦИИ**

Благодарим за то, что вы приобрели электрогенераторную установку компании Honda.

В данном руководстве содержатся сведения о правильной эксплуатации и уходе за электрогенераторной установкой модели EU10i.

Все сведения в данном руководстве соответствуют состоянию выпускаемой продукции на дату подписания документа в печать.

Компания Honda Motor Co., Ltd оставляет за собой право в любое время вносить любые изменения без предварительного предупреждения и без каких-либо обязательств со своей стороны.

Запрещается воспроизводить данное издание полностью или частично без письменного разрешения правообладателя.

Данное «Руководство» должно рассматриваться, как неотъемлемая часть электрогенераторной установки, и передаваться следующему владельцу при ее продаже.

Уделяйте особое внимание указаниям, следующим за надписями:

▲ ПРЕДУПРЕЖДЕНИЕ Обозначает высокую вероятность серьезного травмирования или гибели людей в случае нарушения инструкций.

ВНИМАНИЕ: Указывает на вероятность травмирования людей либо повреждения оборудования в случае нарушения инструкций.

ПРИМЕЧАНИЕ: Обозначает дополнительные полезные сведения.

Если у вас возникнут какие-либо затруднения или появятся вопросы по эксплуатации или обслуживанию электрогенераторной установки, обратитесь к уполномоченному дилеру компании Honda.

▲ ПРЕДУПРЕЖДЕНИЕ
Конструкция электрогенераторных установок Honda обеспечивает безопасность и надежность в эксплуатации при условии соблюдения всех инструкций изготовителя. Внимательно прочтите и изучите данное «Руководство» перед тем, как приступать к эксплуатации электрогенераторной установки. В противном случае возможно травмирование людей или повреждение оборудования.

* Приведенные в «Руководстве» иллюстрации могут изменяться, применительно к типу электрогенераторной установки.

СОДЕРЖАНИЕ

1. МЕРЫ БЕЗОПАСНОСТИ.....	3
2. РАСПОЛОЖЕНИЕ ПРЕДУПРЕЖДАЮЩИХ ТАБЛИЧЕК	7
3. ОСНОВНЫЕ УЗЛЫ И ДЕТАЛИ СНЕГОУБОРОЧНОЙ МАШИНЫ	10
4. КОНТРОЛЬНЫЙ ОСМОТР ГЕНЕРАТОРА.....	13
5. ПУСК ДВИГАТЕЛЯ	18
• Эксплуатация карбюраторных модификаций в условиях высокогорья	
6. ЭКСПЛУАТАЦИЯ ЭЛЕКТРОГЕНЕРАТОРНОЙ УСТАНОВКИ	22
7. ОСТАНОВКА ДВИГАТЕЛЯ.....	34
8. ТЕХНИЧЕСКОЕ ОБСЛУЖИВАНИЕ	36
9. ТРАНСПОРТИРОВКА/ХРАНЕНИЕ	41
10. ВОЗМОЖНЫЕ НЕИСПРАВНОСТИ И СПОСОБЫ ИХ УСТРАНЕНИЯ	44
11. ТЕХНИЧЕСКИЕ ХАРАКТЕРИСТИКИ.....	46
12. КОММУТАЦИОННАЯ СХЕМА	47

Контактную информацию официальных дилеров ООО «Хонда Мотор РУС» в Российской Федерации и адреса сервисных центров можно получить на сайте www.honda.co.ru.

1. СВЕДЕНИЯ ПО МЕРАМ БЕЗОПАСНОСТИ

ВАЖНАЯ ИНФОРМАЦИЯ, ОТНОСЯЩАЯСЯ К БЕЗОПАСНОСТИ

Электрогенераторные установки компании Honda разработаны для использования с электрооборудованием имеющим подходящие параметры энергопотребления. Использование электрогенераторных установок за рамками их рабочих пределов может стать причиной травмирования оператора, повреждения электрогенераторной установки и другого оборудования/имущества. Большинство несчастных случаев и повреждения оборудования можно избежать строго следуя инструкциям, приведенным в настоящем Руководстве и на электрогенераторной установке. Наиболее возможные риски, а также лучшие способы их избежать, чтобы защитить себя и окружающих приведены ниже.

Не пытайтесь модифицировать электрогенераторную установку. Это может привести к ее поломке, а также причинению материального ущерба и вреда здоровью.

- Запрещено устанавливать на выхлопную трубу удлинительные насадки.
- Не модифицируйте впускную систему.
- Не вносите изменения в настройки регулятора.
- Не снимайте панель управления и не меняйте схему ее подключения.

Ответственность оператора

Вы должны знать, как экстренно выключить электрогенераторную установку в случае опасности. Изучите назначение и использование всех органов управления, а также принципы подключения оборудования.

Убедитесь, что все, кто работает с электрогенераторной установкой прошли полный инструктаж. Не разрешайте детям управлять электрогенераторной установкой без присмотра взрослых.

Внимательно прочтите все приведенные в данном Руководстве инструкции по эксплуатации и обслуживанию электрогенераторной установки. Игнорирование или не выполнение в полной мере данных инструкций может привести к несчастным случаям, таким как поражение электрическим током или отравление отработавшими газами.

Перед началом эксплуатации установите электрогенераторную установку на твердой и ровной площадке.

Запрещается эксплуатировать электрогенераторную установку, если снят любой из кожухов. Ваша рука или нога может попасть внутрь электрогенераторной установки, в результате чего может произойти несчастный случай. При необходимости сложного обслуживания или ремонта электрогенераторной установки, инструкции к которым не приведены в данном Руководстве, пожалуйста, обратитесь к дилеру компании Honda

ВНИМАНИЕ!

Суммарная наработка электрогенераторной установки в режиме 10% перегрузки от номинальной мощности с учетом перерывов, необходимых для восстановления нормального теплового режима - не более 30 моточасов.

Время работы электрогенераторной установки в режиме максимальной мощности - не более 30 минут.

Опасность отравления угарным газом

Отработавшие газы содержат токсичный оксид углерода, который представляет собой бесцветный газ без запаха. Вдыхание отработавших газов может привести к потере сознания и смерти.

При работе электрогенераторной установки в закрытом помещении (или даже в частично закрытом помещении) воздух может содержать опасную концентрацию отработавших газов.

Никогда не эксплуатируйте свою электрогенераторную установку в гараже, внутри жилых помещений или рядом с открытыми окнами и дверьми.

Опасность поражения электрическим током

Электрогенераторная установка вырабатывает электроэнергию достаточную для того, чтобы при неправильной эксплуатации причинить серьезную электротравму или стать причиной смерти.

Эксплуатация электрогенераторной установки в условиях дождя, снегопада, рядом с водоемами или системами полива, а также прикосновения к ней мокрыми руками могут привести к поражению электрическим током. Поддерживайте электрогенераторную установку сухой.

Если электрогенераторная установка хранится на улице, без защиты от погодных явлений, необходимо перед каждым использованием проверять все электрические компоненты и органы управления установки. Сырость или обледенение могут стать причиной неисправности или короткого замыкания в электрических цепях, что в свою очередь может привести к поражению электрическим током.

Если вы получили удар током, немедленно обратитесь к врачу.

Запрещается подключать электрогенераторную установку к домашней электросети, если она не оборудована изолированным переключателем, установленным профессиональным электриком.

- Эксплуатация электрогенераторной установки без устройства защитного отключения запрещается.

Противопожарные меры

Не используйте электрогенераторную установку в местах повышенной пожароопасности.

При установке электрогенераторной установки в проветриваемом помещении, необходимо принять дополнительные меры противопожарной безопасности.

Нагрев выпускной системы достаточен для воспламенения некоторых материалов.

- Расстояние между электрогенераторной установкой и строениями, а также другим оборудованием должно составлять не менее одного метра.
- Не накрывайте электрогенераторную установку и не загораживайте ее.
- Не держите легковоспламеняющиеся материалы рядом с электрогенераторной установкой.

Некоторые части двигателей внутреннего сгорания подвержены значительному нагреву во время работы, и могут причинить ожоги. Обязательно следуйте инструкциям предупреждающих табличек, установленных на электрогенераторной установке.

При работе двигателя глушитель нагревается до очень высокой температуры и остается горячим еще некоторое время после выключения двигателя. Будьте осторожны, не дотрагивайтесь до горячего глушителя. Прежде чем оставить электрогенераторную установку на хранение в помещении, убедитесь, что двигатель остыл.

Если электрогенераторная установка воспламенилась, не пытайтесь тушить ее водой, направляя струю непосредственно в электрогенераторную установку. Используйте огнетушитель, специально разработанный для тушения электрооборудования или нефтепродуктов.

Если вы вдыхали продукты горения электрогенераторной установки, немедленно обратитесь к врачу.

Заправляйте топливный бак с соблюдением мер предосторожности.

Бензин является легковоспламеняющимся веществом. Пары бензина взрывоопасны.

После окончания работы дайте двигателю электрогенераторной установки остыть.

Заправку топливного бака следует производить при неработающем двигателе на открытом воздухе или в хорошо проветриваемых помещениях.

Не переливайте топливный бак.

Запрещается курить возле резервуаров с топливом. Выполняйте все операции с топливом вдали от источников тепла, искр и открытого пламени.

Всегда храните топливо в предназначенных для этого емкостях.

Вытрите насухо брызги и подтеки топлива, прежде чем запускать двигатель.

Утилизация

Для защиты окружающей среды никогда не выбрасывайте старую электрогенераторную установку, аккумуляторную батарею, отработанное моторное масло или топливо вместе с бытовым мусором. Перед утилизацией изучите действующее местное законодательство, касающееся охраны окружающей среды, или проконсультируйтесь с дилером Honda.

Утилизацию отработанного моторного масла производите не нанося вреда окружающей среде. Рекомендуем слить отработанное масло в емкость с плотно закрывающейся крышкой и сдать на местный пункт приема отработанных нефтепродуктов. Не выбрасывайте отработанное масло в мусоросборные контейнеры и не выливайте на землю.

Выбрасывая отслуживший свой срок элемент питания, заботьтесь об охране окружающей среды. Действуйте в соответствии с местным законодательством. Обратитесь к официальному дилеру компании Honda для их замены.

2. РАСПОЛОЖЕНИЕ ПРЕДУПРЕЖДАЮЩИХ ТАБЛИЧЕК

Надписи, содержащиеся на этих наклейках, предупреждают вас о потенциальной опасности серьезного травмирования. Внимательно прочтите текст на табличках и ярлыках, а также замечания и предупреждения, которые приведены в данном «Руководстве».

Если предупреждающая наклейка отклеивается или текст на ней стал трудночитаем, обратитесь к официальному дилеру компании Honda для её замены.

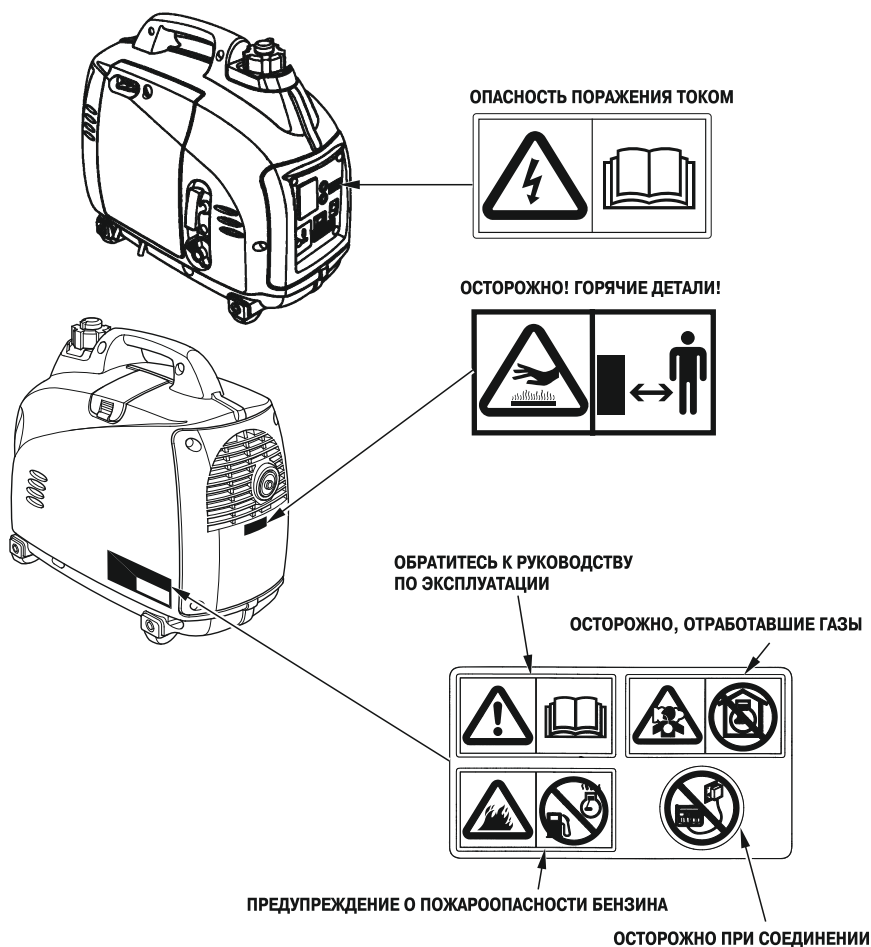



- Конструкция электрогенераторных установок Honda обеспечивает безопасность и надежность в эксплуатации при условии соблюдения всех инструкций изготовителя. Внимательно прочтите и изучите данное «Руководство» перед тем, как приступать к эксплуатации электрогенераторной установки. В противном случае возможно травмирование людей или повреждение оборудования.

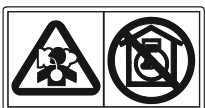

- Отработавшие газы содержат токсичный оксид углерода, который представляет собой бесцветный газ без запаха. Вдыхание оксида углерода может привести к потере сознания и смерти.
- При работе электрогенераторной установки в закрытом помещении (или даже в частично закрытом помещении) воздух может содержать опасную концентрацию отработавших газов.
- Никогда не эксплуатируйте свою электрогенераторную установку в гараже, внутри жилых помещений или рядом с открытыми окнами и дверьми.



- Запрещается подключать электрогенераторную установку к домашней электросети, если она не оборудована изолированным переключателем, установленным профессиональным электриком.
- Монтаж электрической проводки для подвода резервной мощности должен осуществляться силами квалифицированного электрика. Схема электрической проводки должна отвечать требованиям соответствующего законодательства и правилам монтажа. Неправильное подсоединение может вызвать подачу тока с электрогенераторной установки в электрическую сеть. Вследствие этого работники электрической компании могут получить удар током при работе с проводкой во время отключения электричества. При восстановлении подачи тока электрогенераторная установка может взорваться, загореться или вызвать возгорание электрической проводки в здании.



- Подключение и отсоединение специального кабеля с розеткой для параллельной работы производить только при остановленном двигателе.



- При использовании электрогенераторной установки отдельно, специальный кабель с розеткой необходимо отсоединить.
- Бензин - это легко воспламеняемое и взрывоопасное вещество. Перед тем, как доливать топливо, остановите двигатель и дайте ему остыть.



- Горячая выпускная система способна причинить серьезные ожоги. Избегайте контакта с работающим двигателем.

3. ОСНОВНЫЕ УЗЛЫ И ДЕТАЛИ

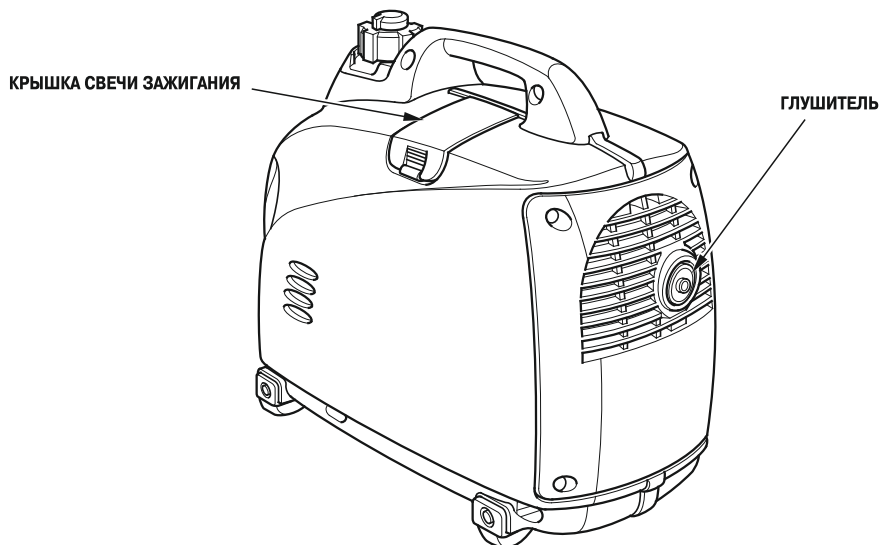
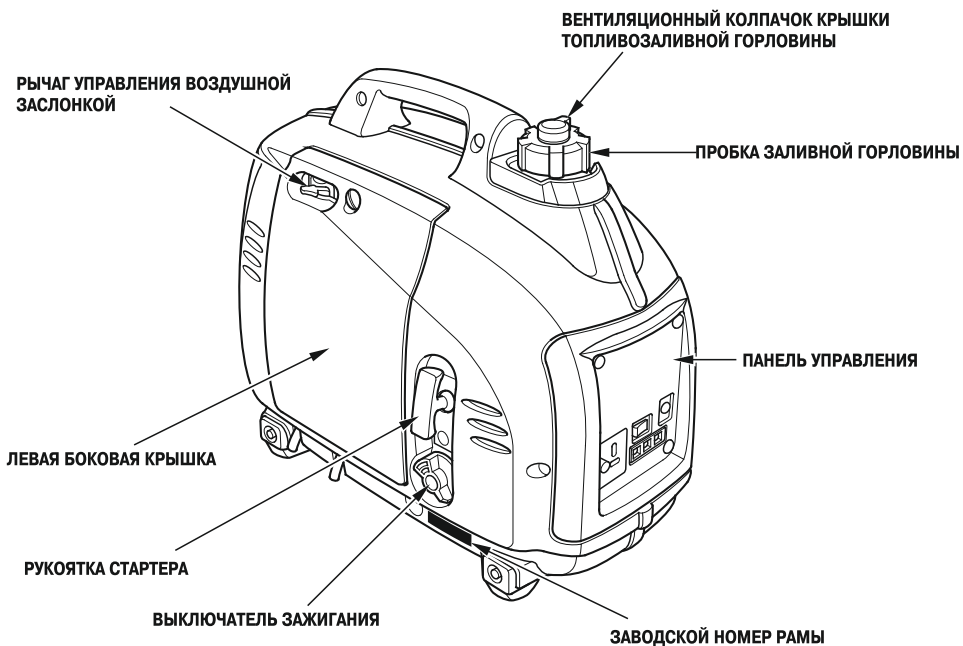

Впишите заводской номер рамы ниже в месте, выделенном чертой. Заводской номер рамы необходим при заказе запасных частей.

Заводской номер рамы: _____

ПАНЕЛЬ УПРАВЛЕНИЯ

РОЗЕТКА ПЕРЕМЕННОГО ТОКА

РОЗЕТКИ ДЛЯ ПАРАЛЛЕЛЬНОГО ПОДКЛЮЧЕНИЯ

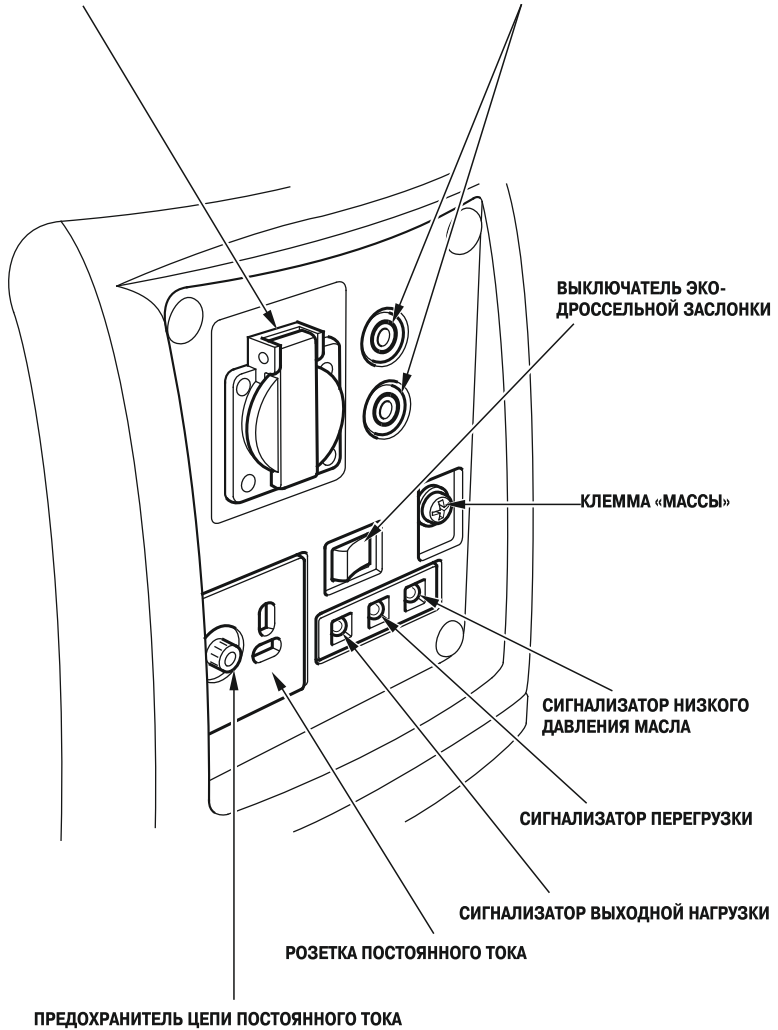

Дроссельная заслонка системы ECO

Система ECO:

При работе без нагрузки система автоматически переводит двигатель в режим холостого хода. После подключения потребителя тока двигатель автоматически набирает обороты, необходимые для достижения соответствующей выходной мощности. Это положение переключателя рекомендовано для достижения максимальной экономии топлива при работе генератора.

ПРИМЕЧАНИЕ:

- Если потребитель тока нуждается в мгновенной подаче тока, система управления дроссельной заслонкой будет работать неэффективно.
- При одновременном подключении потребителей тока высокого напряжения, для уменьшения скачков напряжения необходимо установить выключатель дроссельной заслонки системы ECO в положение OFF.
- При работе в режиме подачи постоянного тока выключатель дроссельной заслонки системы Eco должен быть установлен в положение OFF (ВЫКЛ).

OFF (ВЫКЛ):

Система управления дроссельной заслонкой выключена. Двигатель работает на оборотах выше номинальных.

ВЫКЛЮЧАТЕЛЬ ЭКО-ДРОССЕЛЬНОЙ ЗАСЛОНКИ

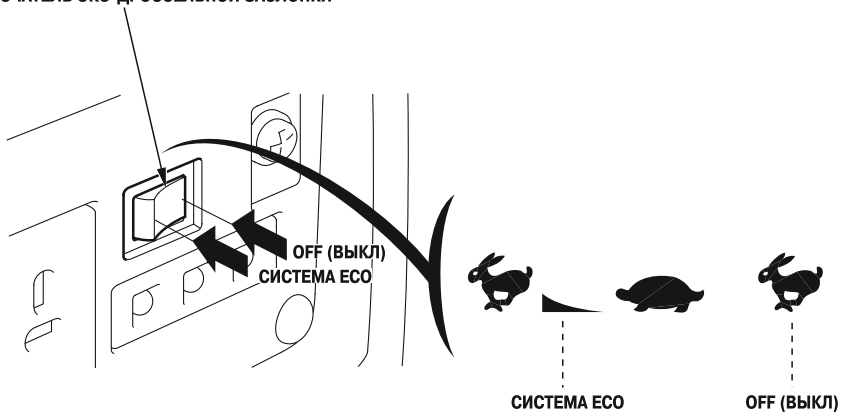

ВНИМАНИЕ:

Контрольный осмотр электрогенераторной установки проводится на горизонтальной поверхности при заглушенном двигателе.

1. Проверка уровня моторного масла в двигателе.

ВНИМАНИЕ:

Использование масла, не содержащего моющих присадок, или масла, предназначенного для двухтактных двигателей, может привести к сокращению срока службы вашего двигателя.

Рекомендованное масло

Используйте масла, предназначенные для 4-тактных двигателей и имеющие категорию SE или выше по стандарту API (или эквивалентные). Всегда проверяйте маркировку на канистре с моторным маслом. На ней должна быть указана категория SE или выше по стандарту API.

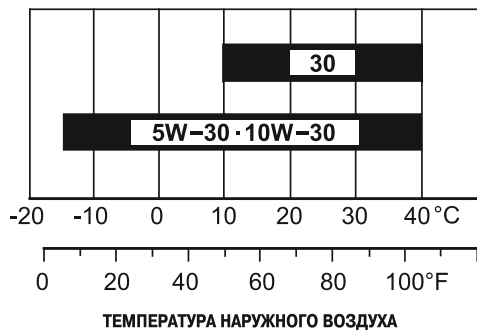

В общем случае рекомендуется эксплуатировать двигатель на моторном масле с вязкостью SAE 10W-30, которое подходит для любой температуры окружающего воздуха. Моторные масла с иной вязкостью, указанной в таблице, могут быть использованы при условии, что средняя температура воздуха в вашем регионе не выходит за указанный температурный диапазон.

Открутите винт левой боковой крышки и снимите ее. (см. стр. 37)

Снимите крышку малозаливной горловины, и протрите масляный щуп чистой ветошью. Проверьте уровень масла, вставив щуп в маслозаливную горловину, но не вкручивая его. Если уровень масла низок и масло не достает до нижнего края щупа, долить масло рекомендованной марки до верхней метки щупа.

ВНИМАНИЕ:

Эксплуатация двигателя при недостаточном уровне моторного масла может привести к серьезным повреждениям деталей двигателя.

ПРИМЕЧАНИЕ:

Система предупреждения о падении давления масла автоматически выключает двигатель прежде, чем давление масла упадет ниже минимально достаточного предела. Однако во избежание неудобств, связанных с внезапным прекращением подачи тока, рекомендуется регулярно проводить визуальный контроль уровня масла.

КРЫШКА МАСЛОЗАЛИВНОЙ ГОРЛОВИНЫ

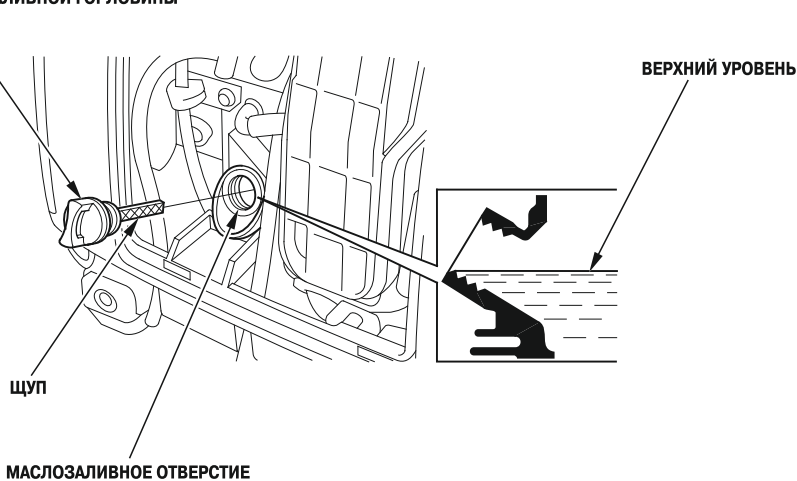

2. Проверьте уровень топлива в баке.

Проверьте уровень топлива в баке. При низком уровне топлива заправьте топливный бак. После заправки топливного бака надежно затяните крышку горловины.

Эксплуатируйте двигатель на автомобильном неэтилированном бензине с октановым числом не менее 91 по исследовательскому методу. Это соответствует октановому числу 86 и выше по моторному методу. Запрещается использовать загрязненный бензин или смесь бензина с каким-либо маслом. Не допускайте попадания в топливный бак грязи, пыли или воды.

⚠ ПРЕДУПРЕЖДЕНИЕ

- Бензин является легковоспламеняющимся веществом и при определенных условиях взрывоопасен.
- Заправку топливного бака следует производить при неработающем двигателе на открытом воздухе или в хорошо проветриваемых помещениях. Запрещается курить или допускать открытое пламя и искрящие предметы в местах заправки топливом, а также в местах хранения емкостей с бензином.
- Избегайте переполнения топливного бака (в заливной горловине топливо должно отсутствовать). После заправки топливного бака проверьте, чтобы крышка заливной горловины была закрыта должным образом.
- Будьте осторожны, чтобы не пролить бензин при заправке топливного бака. Пролитое топливо или его пары могут воспламениться. В случае пролива вытрите насухо брызги и подтеки топлива, прежде чем пускать двигатель.
- Избегайте частых или продолжительных контактов кожи с бензином, не вдыхайте пары бензина.

ХРАНИТЕ БЕНЗИН В МЕСТАХ, НЕДОСТУПНЫХ ДЛЯ ДЕТЕЙ.

ПРОБКА ЗАЛИВНОЙ ГОРЛОВИНЫ

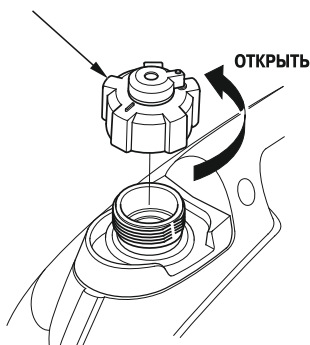

МАКСИМАЛЬНЫЙ УРОВЕНЬ ТОПЛИВА

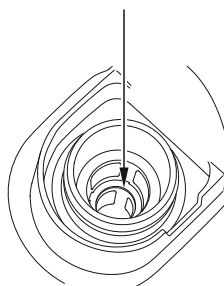

ПРИМЕЧАНИЕ:

Бензин очень быстро теряет свои свойства под воздействием таких факторов, как солнечная радиация, высокая температура и время.

В худшем случае, бензин может утратить свои свойства в течение 30 дней. Использование загрязненного бензина может привести к серьезному повреждению двигателя (засорение карбюратора, залипание клапанов).

Устранение подобных повреждений, возникших в результате использования некачественного бензина, не покрывается гарантией изготовителя.

Во избежание подобных ситуаций, строго следуйте приведенным ниже рекомендациям:

- Используйте только бензин, соответствующий указанным требованиям (см. стр. 15).
- Используйте свежий и чистый бензин.
- Для замедления процесса старения бензина, храните его в специальных одобренных емкостях.
- Если вы не собираетесь пользоваться электрогенераторной установкой в течение длительного времени (более 30 дней), слейте бензин из топливного бака и из карбюратора (см. стр. 42).

Использование спиртосодержащих видов топлива

Если вы решили эксплуатировать двигатель на бензине, содержащем спирт, то убедитесь в том, что октановое число этого топлива не ниже значения, рекомендованного компанией Honda. Существует два вида бензохола: один из них содержит в своем составе этанол, а другой - метанол.

Запрещается использовать бензин, содержащий более 10% этанола. Не применяйте бензин, содержащий более 5% метанола (древесного спирта), в котором также отсутствуют растворители и ингибиторы, снижающие коррозионную активность метанола.

ПРИМЕЧАНИЕ:

- На повреждения деталей системы питания топливом, а также ухудшение характеристик двигателя, которые произошли из-за применения бензина, содержащего спирт в количестве больше рекомендованного, заводская гарантия не распространяется.
- Прежде чем приобретать топливо на незнакомой заправочной станции, постарайтесь выяснить, не содержит ли оно спирт. Если бензин содержит спирт, то узнайте вид спирта и его концентрацию в топливе.

Если вы обнаружили нежелательные изменения в работе двигателя на конкретном бензине. Замените бензин на тот, в котором содержание спирта гарантировано меньше порогового значения.

3. Проверка воздухоочистителя.

Проверьте фильтрующий элемент, и убедитесь в его чистоте и работоспособности. Открутите винт левой боковой крышки и снимите ее. Нажмите защелку на верхней части корпуса воздушного фильтра, и осмотрите фильтрующий элемент. При необходимости проведите чистку или замену фильтрующего элемента (см. стр. 38).

ВНИМАНИЕ:

Эксплуатация двигателя с отсутствующим воздушным фильтром запрещена. При отсутствии воздушного фильтра в двигатель через карбюратор будут поступать загрязняющие вещества (грязь, пыль), что приведет к преждевременному износу деталей двигателя.

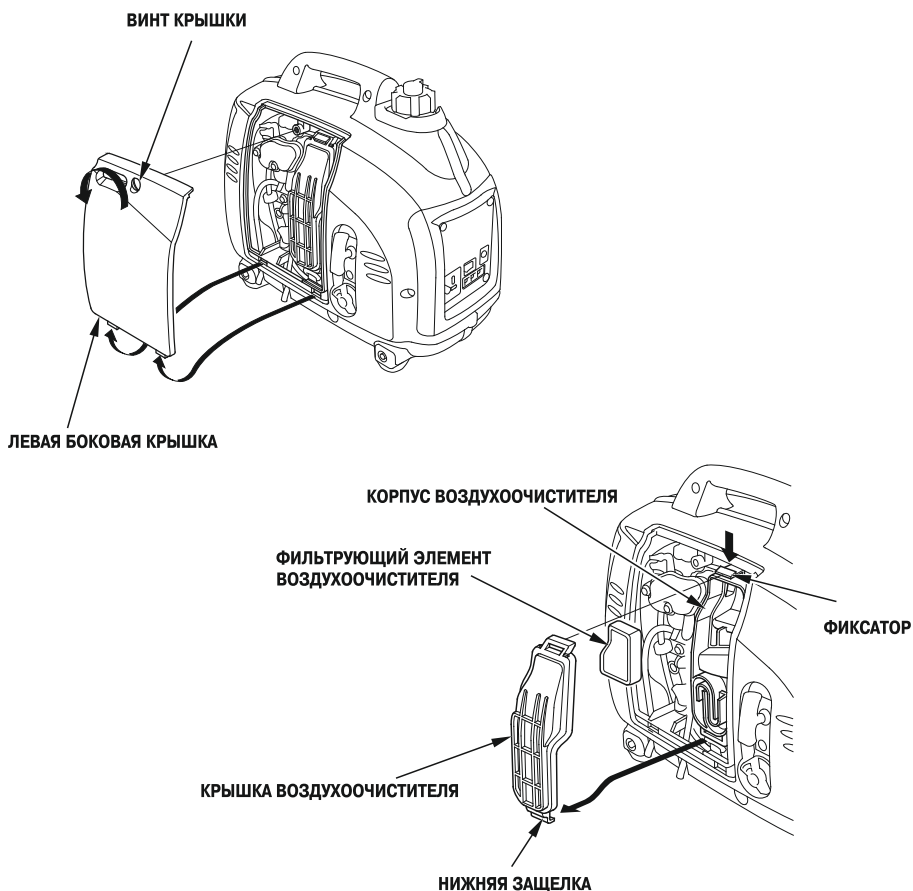

5. ПУСК ДВИГАТЕЛЯ

Перед запуском двигателя необходимо отсоединить все потребители тока от розеток переменного тока.

1. Переведите регулятор воздушной заслонки в положение «ON» («ВКЛ»).

ПРИМЕЧАНИЕ:

При транспортировке электрогенераторной установки вентиляционный колпачок крышки топливозаливной горловины должен быть повернут в положение «OFF» («ЗАКРЫТО»).

ВЕНТИЛЯЦИОННЫЙ КОЛПАЧОК КРЫШКИ
ТОПЛИВОЗАЛИВНОЙ ГОРЛОВИНЫ

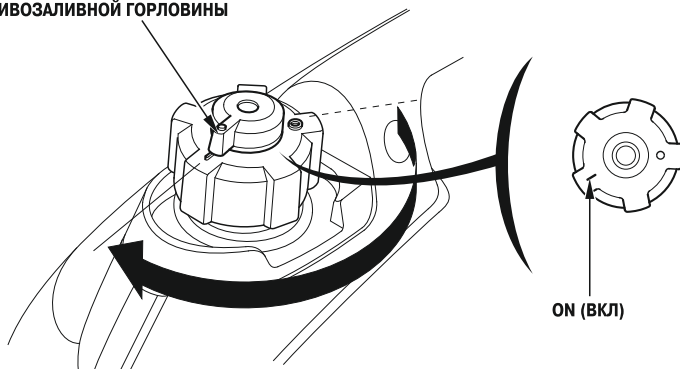

2. Поверните выключатель зажигания в положение «ON» (ЗАЖИГАНИЕ ВКЛЮЧЕНО).

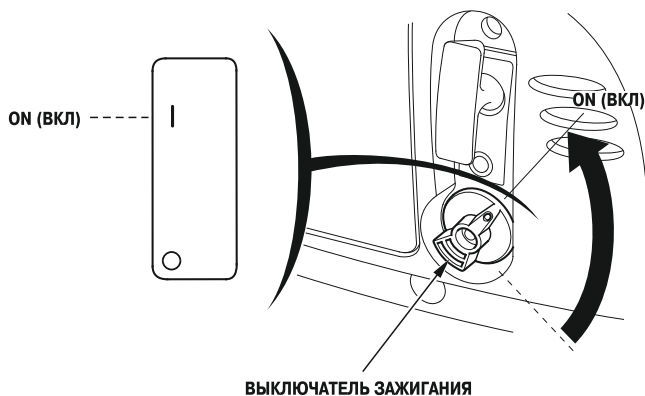

3. Переведите рычаг управления воздушной заслонкой в положение CLOSED (Закрето).

ПРИМЕЧАНИЕ:

При высокой температуре окружающего воздуха или теплом двигателе не нужно использовать «подсос».

РЫЧАГ УПРАВЛЕНИЯ ВОЗДУШНОЙ ЗАСЛОНКОЙ

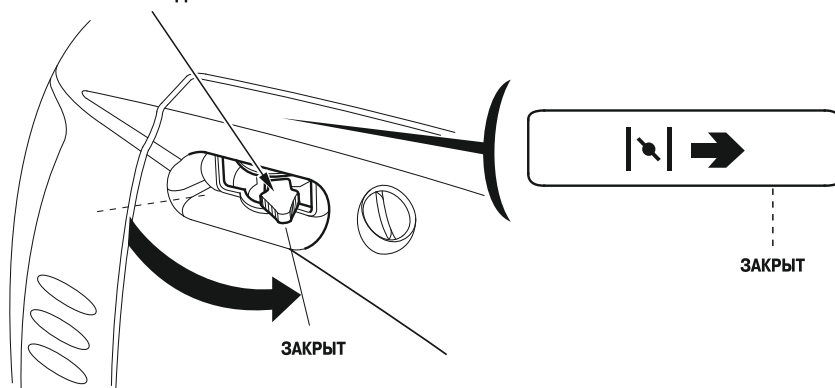

4. Слегка потяните ручку пускового шнура стартера до появления сопротивления, затем резко потяните в направлении, указанном стрелкой вниз.

ВНИМАНИЕ:

- Ручка пускового шнура может вернуться на место раньше, чем вы успеете ее отпустить. Это может привести к травме.
- Не отпускайте рукоятку стартера. Медленно верните пусковой шнур в исходное положение, придерживая его рукой.

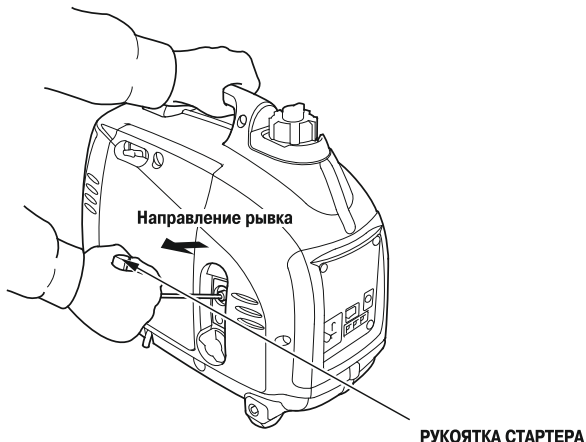

-
5. При прогреве двигателя переведите переключатель воздушной заслонки в положение OPEN (ОТКРЫТО).

РЫЧАГ УПРАВЛЕНИЯ ВОЗДУШНОЙ ЗАСЛОНКОЙ

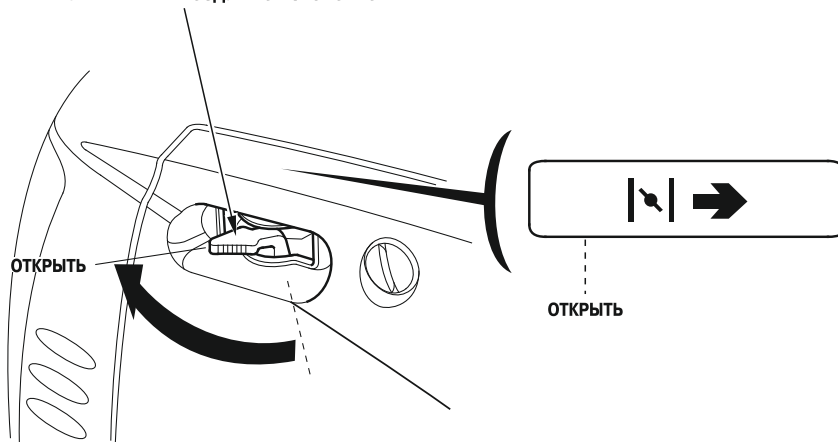

ПРИМЕЧАНИЕ:

Если двигатель заглох и не запускается, поиск причины неисправности начинайте с проверки уровня моторного масла в двигателе (см. стр. 13 и 14).

- **Эксплуатация карбюраторных модификаций в условиях высокогорья**

На большой высоте над уровнем моря стандартная топливовоздушная смесь, поступающая в двигатель, будет переобогащенной. Мощность двигателя снизится, а расход топлива возрастет. Из-за переобогащенной смеси загрязняются свечи зажигания, что приводит к затрудненному пуску двигателя. Длительная эксплуатация на высоте значительно превышающей значения, для которых сертифицирована электрогенераторная установка, может привести к увеличению токсичности.

Двигатель можно адаптировать к большой высоте над уровнем моря путем специальной модернизации карбюратора. Если вы постоянно эксплуатируете электрогенераторную установку на высоте более 1500 метров (5000 футов), обратитесь к дилеру для проведения соответствующих работ. После модернизации карбюратора эксплуатация электрогенераторной установки в условиях высокогорья будет полностью соответствовать всем экологическим требованиям.

Даже с модернизированным карбюратором мощность двигателя будет падать на 3,5% каждые 300 метров (1000 футов) увеличения высоты. Если карбюратор не подвергать модернизации, то влияние высоты над уровнем моря на развиваемую двигателем мощность будет еще сильнее.

ВНИМАНИЕ:

После модернизации карбюратора для работы на большой высоте, топливовоздушная смесь будет слишком бедной для обычных условий работы. При этом, работа на высотах менее 1500 метров (5000 футов) может вызывать перегрев двигателя и привести к серьезному его повреждению. Для использования машины на малых высотах, вам снова придется обратиться к дилеру для проведения работ по восстановлению штатных настроек карбюратора.

6. ЭКСПЛУАТАЦИЯ ЭЛЕКТРОГЕНЕРАТОРНОЙ УСТАНОВКИ

Обязательно заземляйте электрогенераторную установку, если подсоединенные к ней потребители тока заземлены.

⚠ ПРЕДУПРЕЖДЕНИЕ

- Запрещается подключать электрогенераторную установку к домашней электросети, если она не оборудована изолированным переключателем, установленным профессиональным электриком.
- Монтаж электрической проводки для подвода резервной мощности должен осуществляться силами квалифицированного электрика. Схема электрической проводки должна отвечать требованиям соответствующего законодательства и правилам монтажа. Неправильное подсоединение может вызвать подачу тока с электрогенераторной установки в электрическую сеть. Вследствие этого работники электрической компании могут получить удар током при работе с проводкой во время отключения электричества. При восстановлении подачи тока электрогенераторная установка может взорваться, загореться или вызвать возгорание электрической проводки в здании.

ВНИМАНИЕ! Перед началом работы установку необходимо обязательно заземлить, при этом необходимо соблюдать требования ПЭУ. Заземлители и заземляющие проводники должны быть выбраны в соответствии с требованиями Главы 1.7 и 1.8 ПЭУ и ГОСТ 16556-81. Как правило требуется применение защитного медного проводника сечением не менее 4 мм².

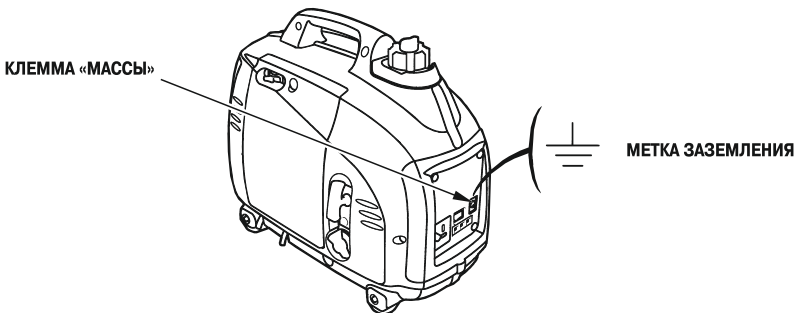

ВНИМАНИЕ:

- Запрещено превышать значения максимальной силы тока, установленные для каждой выходной розетки.
- Запрещено подключать электрогенераторную установку к бытовой электрической цепи. Это может привести к повреждениям электрогенераторной установки либо бытовых электроприборов.
- Запрещено модифицировать электрогенераторную установку для выполнения ей функций, не предусмотренных данным Руководством по эксплуатации. Кроме того, необходимо неукоснительно соблюдать следующие требования.
- Запрещено устанавливать на выхлопную трубу удлинительные насадки.
- В случае необходимости использования удлинительного электрического провода, используйте только гибкий провод с резиновой изоляцией.
- Ограничения по длине удлинительных проводов: 60 метров для проводов сечением 1,5 мм², 100 метров для проводов сечением 2,5 мм². Сопротивление удлинительных проводов большой длины снизит передаваемую мощность.
- Устанавливайте электрогенераторную установку на удалении от электрических проводов и высоковольтных линий.

ПРИМЕЧАНИЕ:

- Розетка постоянного тока может использоваться одновременно с розетками переменного тока.
При одновременном использовании розеток постоянного и переменного тока следите, чтобы размер совокупной нагрузки не превышал установленной величины.
Максимальная мощность розетки переменного тока: 0,8 кВт*
 - Большинство электродвигателей - потребителей тока электрогенераторной установки в момент включения потребляет больше энергии, чем в штатном режиме.
 - Убедитесь, что потребляемая мощность электроприбора не превышает возможностей электрогенераторной установки. Запрещено превышать мощность, максимально допустимую для вашей электрогенераторной установки. Время эксплуатации электрогенераторной установки в режиме, при котором вырабатываемая мощность лежит в пределах от номинальной до максимальной, не должно превышать 30 минут.
 - Запрещается непрерывно эксплуатировать электрогенераторную установку в режиме максимальной мощности более чем 30 минут.
Максимальная мощность: 1,0 кВт*
 - При продолжительной работе выходная мощность электрогенераторной установки не должна превышать номинальную.
Номинальная мощность: 0,9 кВт*
- *: При коэффициенте мощности равном 1,0.
- В любом случае необходимо учитывать совокупную мощность в ваттах потребителей тока, подсоединенных к электрогенераторной установке.

Потребители переменного тока

1. Запустите двигатель и убедитесь, что включился сигнализатор выходной нагрузки (зеленого цвета).
2. Убедитесь, что подключаемый потребитель тока выключен, затем подключите его к электрогенераторной установке.

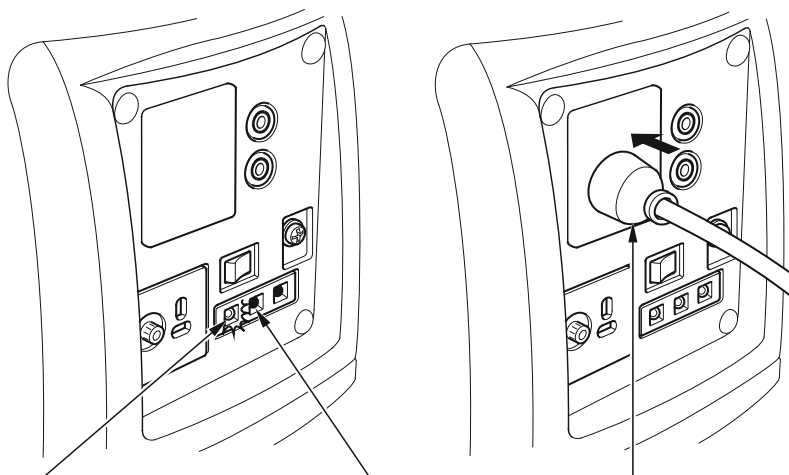

СИГНАЛИЗАТОР ВЫХОДНОЙ НАГРУЗКИ
(ЗЕЛЕНОГО ЦВЕТА)

СИГНАЛИЗАТОР ПЕРЕГРУЗКИ
(КРАСНОГО ЦВЕТА)

ШТЕПСЕЛЬНАЯ ВИЛКА

ВНИМАНИЕ:

- Значительная перегрузка, вызывающая постоянное включение сигнализатора перегрузки (красного цвета), может вывести электрогенераторную установку из строя. Незначительная перегрузка, которая приводит к кратковременным включениям сигнализатора перегрузки (красного цвета), может привести к сокращению срока службы электрогенераторной установки.
- Перед подключением потребителей тока к электрогенераторной установке, убедитесь в их исправности. Если потребитель тока внезапно начинает работать со сбоями, снижает обороты, или останавливается, необходимо незамедлительно выключить его. После этого отключите потребитель тока, и определите причину неисправности, осмотрев его.

Сигнализаторы выходной нагрузки и перегрузки

В штатных режимах работы сигнализатор выходной нагрузки зеленого цвета будет всегда включен.

Кроме того, сигнализатор выходной нагрузки имеет функцию простейшего счетчика мото-часов. При пуске двигателя сигнализатор начинает мигать, показывая общее количество мото-часов следующим образом:

- | | | | |
|--------------|----------------------|--------------|------------------------|
| • Не мигает: | 0 – 100 мото-часов | • 3 мигания: | 300 – 400 мото-часов |
| • 1 мигание: | 100 – 200 мото-часов | • 4 мигания: | 400 – 500 мото-часов |
| • 2 мигания: | 200 – 300 мото-часов | • 5 миганий: | 500 и более мото-часов |

В случае возникновения перегрузки электрогенераторной установки (более 1,0 кВт), или возникновения короткого замыкания в подсоединенном потребителе тока, сигнализатор выходной нагрузки зеленого цвета погаснет, включится сигнализатор перегрузки красного цвета и подача тока на подключенный потребитель прекратится.

При включении сигнализатора перегрузки (красного цвета), остановите двигатель и определите причину перегрузки.

- Перед подключением потребителя тока к электрогенераторной установке убедитесь в его исправности и в том, что номинальная мощность потребителя соответствует номинальной мощности электрогенераторной установки. После этого подсоедините потребитель к электрогенераторной установке, и запустите двигатель.

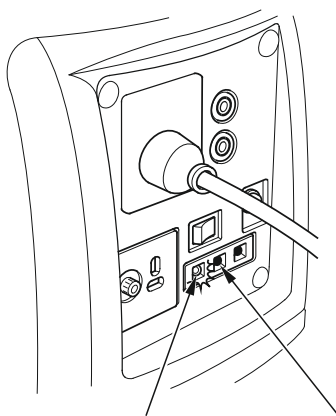

СИГНАЛИЗАТОР ВЫХОДНОЙ НАГРУЗКИ
(ЗЕЛЕНОГО ЦВЕТА)

СИГНАЛИЗАТОР ПЕРЕГРУЗКИ
(КРАСНОГО ЦВЕТА)

ПРИМЕЧАНИЕ:

При запуске электродвигателя-потребителя тока могут одновременно включаться сигнализаторы выходной мощности (зеленого цвета) и перегрузки (красного цвета). При этом сигнализатор перегрузки (красного цвета) должен погаснуть в течение 5 секунд. Если сигнализатор нагрузки не гаснет, обратитесь к Вашему уполномоченному дилеру компании Honda.

Параллельное подключение электрогенераторных установок

Перед подключением любого оборудования внимательно прочитайте раздел «ЭКСПЛУАТАЦИЯ ЭЛЕКТРОГЕНЕРАТОРНОЙ УСТАНОВКИ».

Для параллельного подключения следует использовать только специальные кабели для параллельного подключения (продается отдельно).

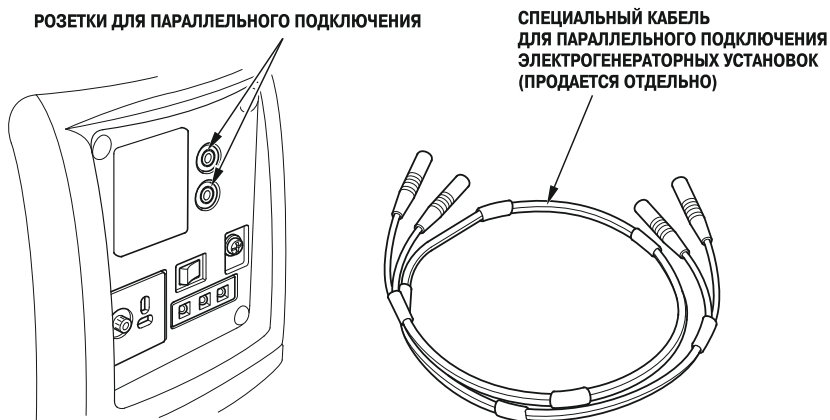

Убедитесь, что потребляемая мощность электроприбора не превышает возможностей электрогенераторной установки. Запрещено превышать мощность, максимально допустимую для вашей электрогенераторной установки. Время эксплуатации электрогенераторной установки в режиме, при котором вырабатываемая мощность лежит в пределах от номинальной до максимальной, не должно превышать 30 минут.

Запрещается непрерывно эксплуатировать электрогенераторную установку в режиме максимальной мощности более чем 30 минут. При параллельном подключении максимальная мощность составляет: 2,0 кВт*

При продолжительной работе выходная мощность электрогенераторной установки не должна превышать номинальную. При параллельном подключении номинальная мощность составляет: 1,8 кВт*

*: При коэффициенте мощности равном 1,0.

В любом случае необходимо учитывать совокупную мощность в ваттах потребителей тока, подсоединенных к электрогенераторной установке.

ВНИМАНИЕ:

Значительная перегрузка, вызывающая постоянное включение сигнализатора перегрузки (красного цвета), может вывести электрогенераторную установку из строя. Незначительная перегрузка, которая приводит к кратковременным включениям сигнализатора перегрузки (красного цвета), может привести к сокращению срока службы электрогенераторной установки.

⚠ ПРЕДУПРЕЖДЕНИЕ

- При параллельном подключении запрещено использовать электрогенераторные установки различающихся моделей и версий.
- Для параллельного подключения электрогенераторных установок используйте исключительно специальный кабель.
- Подключение и отсоединение специального кабеля с розеткой для параллельной работы производить только при остановленном двигателе.
- При использовании электрогенераторной установки отдельно, специальный кабель с розеткой необходимо отсоединить.

ПРИМЕЧАНИЕ:

- Некоторые виды потребителей тока могут вызвать перегрузку, в результате чего включится сигнализатор перегрузки (красного цвета) и подача тока прекратится.
- Для пуска электродвигателей обычно требуется мощность, в два или три раза превышающая номинальную.

1. Подсоедините специальный кабель с розеткой к двум генераторным установкам.

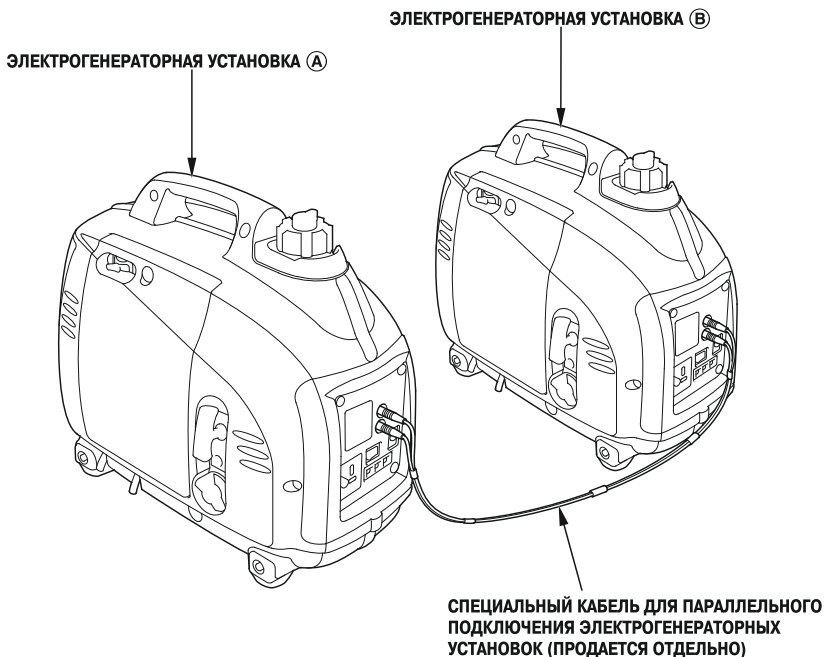

2. Обязательно заземляйте электрогенераторную установку, если подсоединенные к ней потребители тока заземлены.

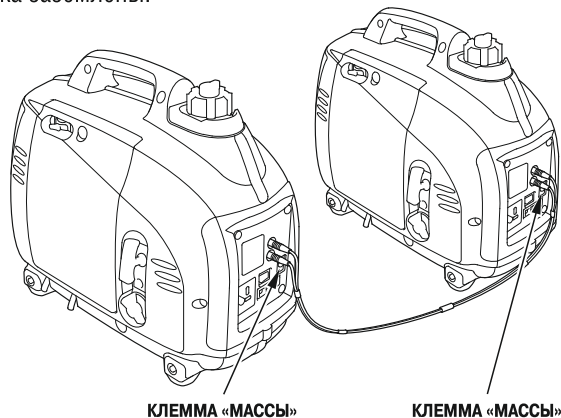

3. Запустите каждый двигатель согласно процедуре, указанной в разделе «ПУСК ДВИГАТЕЛЯ».
 - Если после запуска двигателя вместо сигнализатора выходной мощности зеленого цвета включится сигнализатор перегрузки красного цвета, выключатель зажигания следует перевести в положение STOP (ВЫКЛ), заглушить двигатель и затем произвести повторный запуск двигателя.
4. Убедитесь, что подключаемый потребитель тока выключен, и после этого вставьте электрическую вилку потребителя тока в розетку переменного тока одной из электрогенераторных установок.

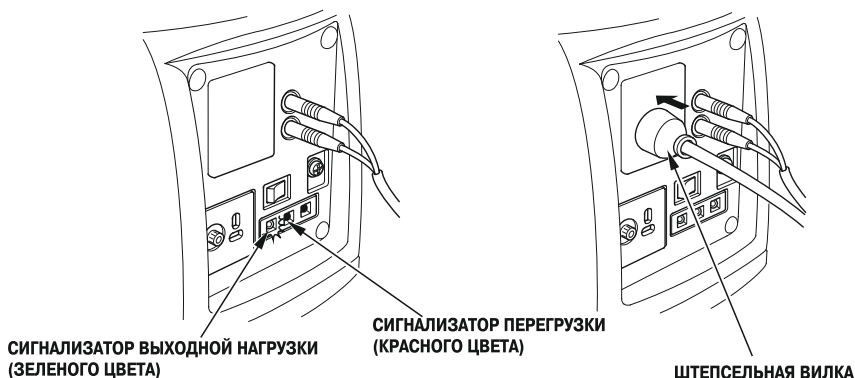

ВНИМАНИЕ:

Убедитесь, что подключаемый потребитель тока выключен. Не выключенный потребитель тока при подсоединении может внезапно начать работать, что может привести к травмам или несчастному случаю.

-
5. Включите потребитель тока.
Должен загореться сигнализатор выходной нагрузки зеленого цвета.

При нормальной работе

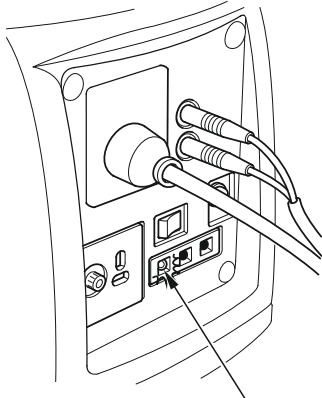

**СИГНАЛИЗАТОР ВЫХОДНОЙ НАГРУЗКИ
(ЗЕЛЕНОГО ЦВЕТА)**

При перегрузке или коротком замыкании

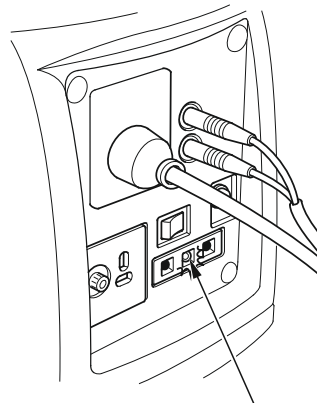

СИГНАЛИЗАТОР ПЕРЕГРУЗКИ (КРАСНОГО ЦВЕТА)

- В случае перегрузки (см. стр. 26) или неисправности потребителя тока, сигнализатор выходной нагрузки погаснет, сигнализатор перегрузки красного цвета будет постоянно включен, а подача тока прекратится.
При этом двигатель будет продолжать работать, поэтому для его остановки необходимо перевести соответствующий выключатель в положение «STOP» («ВЫКЛ»).

ПРИМЕЧАНИЕ:

- Когда потребитель тока (например, электродвигатель) нуждается в больших пусковых токах. При этом сигнализатор перегрузки красного цвета и сигнализатор выходной нагрузки зеленого цвета будут одновременно гореть в течение около 4 секунд. Такое одновременное срабатывание является нормальным. После запуска потребителя сигнализатор перегрузки красного цвета должен погаснуть, а сигнализатор выходной нагрузки продолжать гореть.
 - Если после запуска потребителя тока одна из электрогенераторных установок должна быть остановлена, одновременно с этим должен быть отсоединен кабель для параллельного подключения.
6. При необходимости возобновления подачи тока с электрогенераторной установки, потребитель должен быть выключен и его вилка должна быть вынута из розетки. Перед запуском двигателя необходимо убедиться в правильности подсоединения и в том, что мощность потребителя не превышает допустимых величин.

Потребители постоянного тока

Розетка постоянного тока может использоваться только для зарядки автомобильных 12-вольтовых аккумуляторных батарей.

ПРИМЕЧАНИЕ:

При работе в режиме подачи постоянного тока выключатель дроссельной заслонки системы Eco должен быть установлен в положение OFF (ВЫКЛ).

1. Подсоедините кабель для зарядки аккумуляторной батареи к розетке постоянного тока электрогенераторной установки, а затем к клеммам аккумуляторной батареи.

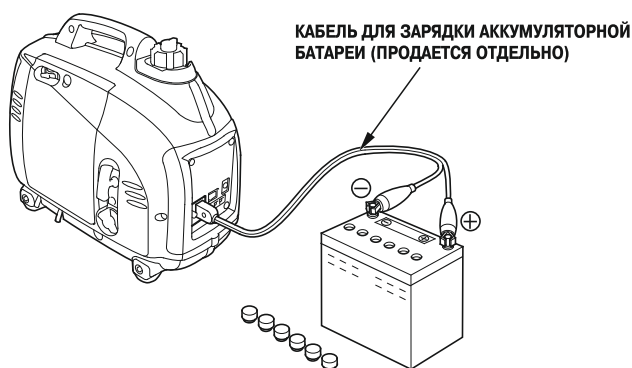

⚠ ПРЕДУПРЕЖДЕНИЕ

- Для того чтобы избежать искрения в непосредственной близости от аккумуляторной батареи, кабель зарядки аккумуляторной батареи следует первоначально подключать к электрогенераторной установке, а затем к аккумуляторной батарее. При отсоединении кабеля сначала отсоединяются контакты на аккумуляторной батарее.
- Перед подсоединением зарядного кабеля к аккумуляторной батарее, установленной на автомобиле, отсоедините провод аккумуляторной батареи. После отсоединения зарядных кабелей необходимо вновь подсоединить провод к аккумуляторной батарее. Выполнение этих требований позволит исключить вероятность возникновения коротких замыканий и искрения в случае случайного контакта между клеммами аккумуляторной батареи и рамой либо кузовом автомобиля.

ВНИМАНИЕ:

- Запрещено запускать двигатель автомобиля, если электрогенераторная установка подсоединена к аккумуляторной батарее. Электрогенераторная установка может выйти из строя.
- Положительный провод зарядного кабеля подсоединяется к положительной клемме аккумуляторной батареи. Строго соблюдайте полярность подсоединения, в противном случае электрогенераторная установка/аккумуляторная батарея могут выйти из строя.

⚠ ПРЕДУПРЕЖДЕНИЕ

- Аккумуляторные батареи выделяют взрывоопасные газы. Взрыв аккумуляторной батареи может привести к серьезным травмам или потере зрения. Необходимо обеспечить эффективную вентиляцию помещения, в котором производится заряд аккумуляторных батарей.
- **ОПАСНОСТЬ ХИМИЧЕСКОГО ОЖОГА:** В аккумуляторной батарее содержится электролит, который является раствором серной кислоты. Попадание серной кислоты в глаза или на кожный покров (даже через одежду) может привести к тяжелым химическим ожогам. При обращении с электролитом надевайте щиток для лица и защитную одежду.
- Не подносите близко открытое пламя и искрящие предметы, не курите поблизости.
ЭКСТРЕННЫЕ ДЕЙСТВИЯ ПРИ ОЖОГЕ ЭЛЕКТРОЛИТОМ: Если электролит попал в глаза, тщательно промойте их теплой водой в течение не менее 15 минут и немедленно обратитесь за медицинской помощью.
- **ЯД:** Электролит является ядовитым веществом.
ЭКСТРЕННЫЕ ДЕЙСТВИЯ ПРИ ОТРАВЛЕНИИ ЭЛЕКТРОЛИТОМ
 - При попадании на наружный кожный покров: Тщательно промыть пораженное место водой.
 - При попадании в пищевод и желудочно-кишечный тракт: Выпейте большое количество воды или молока. Затем выпейте молочка магнезии или растительного масла и немедленно обратитесь за медицинской помощью.
- **ХРАНИТЕ БЕНЗИН В МЕСТАХ, НЕДОСТУПНЫХ ДЛЯ ДЕТЕЙ.**

2. Запустите двигатель.

ПРИМЕЧАНИЕ:

- Розетка постоянного тока может использоваться одновременно с розетками переменного тока.
- При перегрузке цепи постоянного тока срабатывает предохранитель (нажимная кнопка высунется наружу).
До возобновления работы электрогенераторной установки следует подождать 10 минут, и затем вжать кнопку назад.

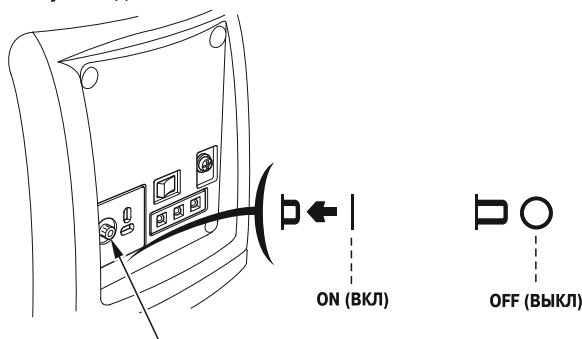

ПРЕДОХРАНИТЕЛЬ ЦЕПИ ПОСТОЯННОГО ТОКА

Система предупреждения о низком давлении моторного масла в двигателе

Система предназначена предотвращать повреждение двигателя вследствие недостаточного количества моторного масла в картере двигателя. Прежде, чем уровень моторного масла в двигателе упадет ниже критической отметки, система предупреждения о низком давлении моторного масла в двигателе автоматически выключит двигатель. При этом выключатель зажигания останется в положении ON (ВКЛ).

Если двигатель был выключен системой предупреждения о низком давлении масла, при попытке повторного запуска двигателя загорится сигнализатор давления масла красного цвета, и двигатель не запустится. В случае возникновения такой ситуации проверьте уровень моторного масла (см. стр. 13 и 14).

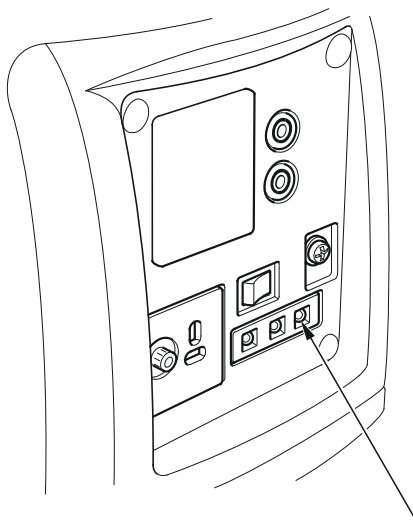

СИГНАЛИЗАТОР ДАВЛЕНИЯ МОТОРНОГО МАСЛА (КРАСНОГО ЦВЕТА)

7. ВЫКЛЮЧЕНИЕ ДВИГАТЕЛЯ

Для экстренной остановки двигателя, поверните выключатель зажигания в положение OFF (Выключено).

ВЫКЛЮЧЕНИЕ ДВИГАТЕЛЯ В ШТАТНОМ РЕЖИМЕ:

1. Выключите потребитель тока и выньте из розетки электрогенераторной установки штепсельную вилку потребителя.

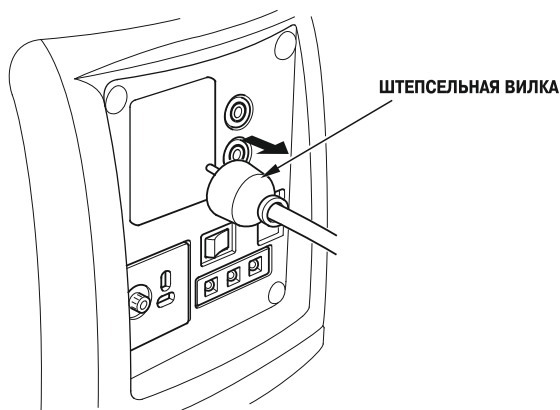

2. Поверните выключатель зажигания в положение «OFF» (ЗАЖИГАНИЕ ВЫКЛЮЧЕНО).

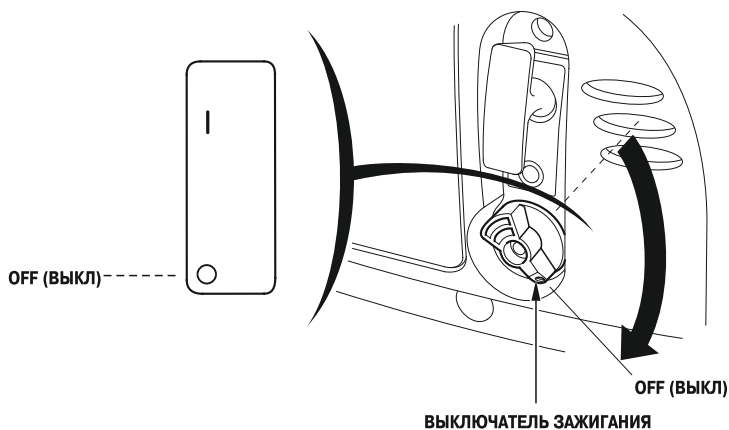

3. Поверните вентиляционный колпачок крышки топливозаливной горловины на полный оборот против часовой стрелки в положение «OFF» («ВЫКЛ»).

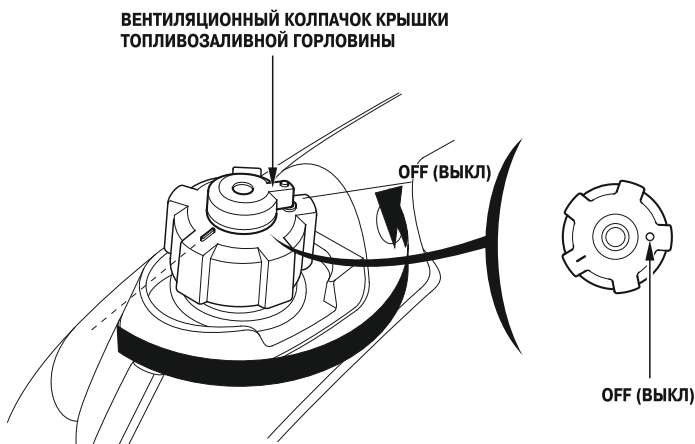

ВНИМАНИЕ:

При остановке, транспортировке и хранении двигателя выключатель зажигания и вентиляционный колпачок топливозаливной горловины должны быть установлены в положение «OFF» («ВЫКЛ»).

4. После завершения работы в параллельном режиме специальный кабель должен быть отсоединен.

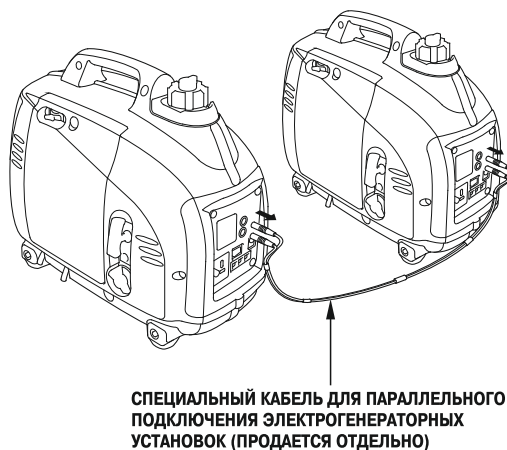

8. ТЕХНИЧЕСКОЕ ОБСЛУЖИВАНИЕ

Периодическое техническое обслуживание и настройка электрогенераторной установки призваны сохранить Вашу электрогенераторную установку в наилучшем техническом состоянии. Проводите технические осмотры и техническое обслуживание с соблюдением интервалов, указанных в таблице ниже.

▲ ПРЕДУПРЕЖДЕНИЕ

Перед началом любых работ по обслуживанию или ремонту убедитесь, что двигатель остановлен. Это поможет избежать нескольких возможных рисков:

- Отравление угарным газом, содержащимся в отработавших газах двигателя. Если вам требуется запустить двигатель, то это следует делать в условиях хорошей вентиляции.
- Ожоги от горячие части двигателя. Перед началом работ дайте двигателю и системе выпуска остыть.
- Получение травм от вращающихся деталей двигателя. Не запускайте двигатель, если это не требуется по инструкции для данной операции.

При работе двигателя глушитель нагревается до очень высокой температуры и остается горячим еще некоторое время после выключения двигателя. Будьте осторожны, не дотрагивайтесь до горячего глушителя. Перед тем, как дотрагиваться до двигателя, дайте двигателю остыть.

ВНИМАНИЕ:

Используйте только оригинальные запасные части производства компании Honda либо запасные части, равноценные по качеству. Использование неоригинальных запасных частей, которые не соответствуют по уровню качества оригинальным, может стать причиной выхода электрогенераторной установки из строя.

Регламент технического обслуживания

ИНТЕРВАЛЫ ТЕХНИЧЕСКОГО ОБСЛУЖИВАНИЯ (3)		Ежедневно перед началом эксплуатации	После первого месяца эксплуатации или через 10 мото-часов	Каждые 3 месяца или 50 мото-часов	Каждые 6 месяцев или через 100 мото-часов	Через каждые 2 года или через 300 мото-часов
Наименование Производится по истечении указанного срока либо после выработки соответствующего количества мото-часов, в зависимости от того, какое из указанных событий наступит раньше.	Моторное масло	Проверить уровень	с			
	Замена			с		
Воздухоочиститель	Проверить	с				
	Очистка			с (1)		
Свеча зажигания	Проверить и отрегулировать				с	
	Заменить					с
Зазоры в клапанном механизме	Проверить и отрегулировать					с (2)
Камера сгорания	Очистка		После каждых 300 мото-часов (2)			
Топливный бак и топливный фильтр	Очистка		Каждый год (2)			
Топливная рампа	Проверить		Через каждые 2 года (Заменить при необходимости) (2)			

- ПРИМЕЧАНИЕ:**
- (1) При эксплуатации в условиях сильной запыленности воздуха требуется более частое техническое обслуживание.
 - (2) Если вы не располагаете необходимым инструментом и не обладаете навыками слесаря-механика, то данные операции должны выполняться силами официального дилера Honda, специализирующегося на продаже и обслуживании электрогенераторных установок. Описание выполнения операции технического обслуживания приведено в соответствующем РУКОВОДСТВЕ ПО ТЕХНИЧЕСКОМУ ОБСЛУЖИВАНИЮ И РЕМОНТУ
 - (3) Если электрогенераторная установка используется для профессиональных или коммерческих целей, то для точного определения времени технического обслуживания необходимо вести учет отработанных мото-часов.

1. ЗАМЕНА МОТОРНОГО МАСЛА

Слейте моторное масло, пока двигатель еще не остыл - это обеспечит быстрый и полный слив масла.

ВНИМАНИЕ:

Перед сливом масла необходимо установить выключатель зажигания и вентиляционный колпачок крышки топливозаливной горловины в положение «OFF» («ВЫКЛ»).

1. Открутите винт левой боковой крышки и снимите ее.
2. Снимите крышку заливной горловины моторного масла.
3. Полностью слейте отработанное масло в емкость.
4. Залейте в двигатель моторное масло с рекомендованными характеристиками (см. стр. 13) и проверьте его уровень.
5. Установите на место левую боковую крышку и плотно закрутите винт.

ЕМКОСТЬ СИСТЕМЫ СМАЗКИ: 0,25 л

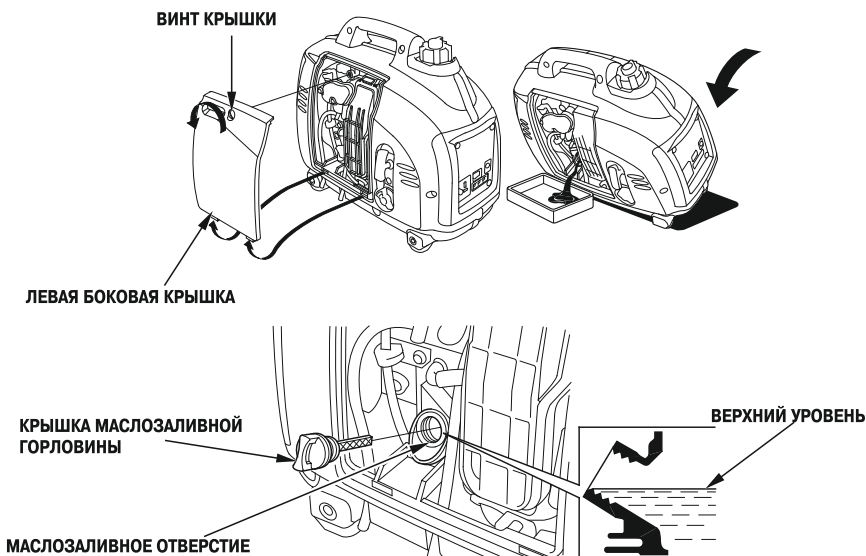

После обращения с отработанным моторным маслом вымойте руки с мылом.

ПРИМЕЧАНИЕ:

Утилизацию отработанного моторного масла производите не нанося вреда окружающей среде. Рекомендуем слить отработанное масло в емкость с плотно закрывающейся крышкой и сдать на местный пункт приема отработанных нефтепродуктов. Не выбрасывайте отработанное масло в мусоросборные контейнеры и не выливайте на землю.

2. ОБСЛУЖИВАНИЕ ВОЗДУШНОГО ФИЛЬТРА

Загрязненный воздухоочиститель ограничивает поток воздуха, поступающего в карбюратор. Для предотвращения неправильного функционирования карбюратора, необходимо регулярно обслуживать воздухоочиститель. При эксплуатации электрогенераторной установки в условиях повышенной запыленности сервисные интервалы должны быть сокращены.

⚠ ПРЕДУПРЕЖДЕНИЕ

Запрещается использовать для очистки воздухоочистителя бензин или другие растворители с низкой температурой вспышки. Они являются легковоспламеняющимися, и при определенных условиях могут быть взрывоопасными.

ВНИМАНИЕ:

Эксплуатация двигателя без воздухоочистителя запрещена. Это может привести к преждевременному износу деталей двигателя.

1. Открутите винт левой боковой крышки и снимите ее.
2. Нажмите защелку на верхней части корпуса воздухоочистителя, и снимите крышку воздухоочистителя.
3. Промойте фильтрующий элемент в негорючем растворителе, затем тщательно просушите.
4. Пропитайте фильтрующий элемент чистым моторным маслом и выжмите его, удаляя излишки масла.
5. Установите на место фильтрующий элемент и крышку воздушного фильтра.
6. Установите крышку воздушного фильтра в нижние петли, и зафиксируйте ее верхней защелкой.
7. Установите на место левую боковую крышку и плотно закрутите винт.

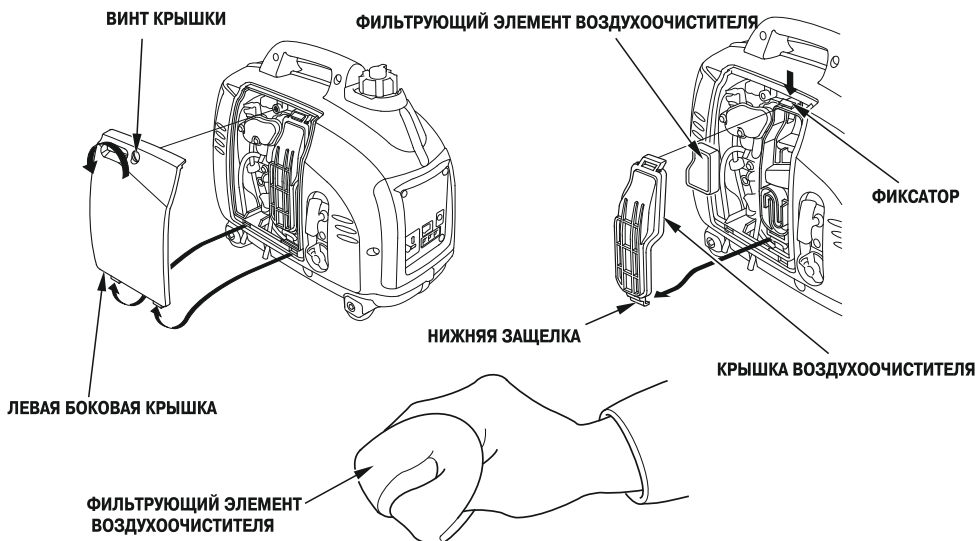

3. ОБСЛУЖИВАНИЕ СВЕЧИ ЗАЖИГАНИЯ

РЕКОМЕНДОВАННЫЕ СВЕЧИ ЗАЖИГАНИЯ: LR4C-E (NGK)

Для обеспечения нормальной работы двигателя свечи зажигания должны быть свободны от отложений, и между электродами свечи должен быть установлен требуемый зазор.

1. Снимите крышку, прикрывающую свечу зажигания.

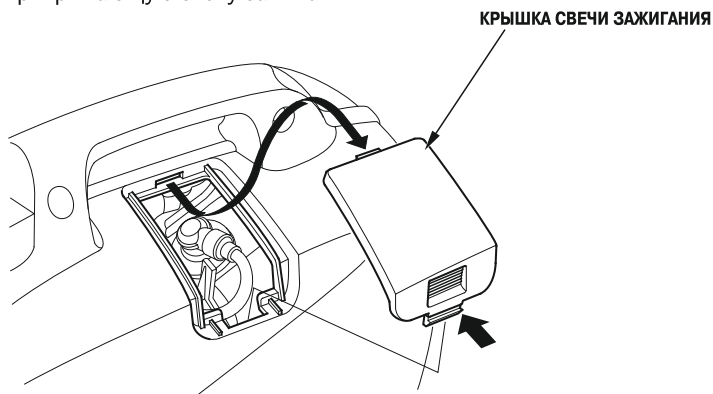

2. Снимите наконечник свечи.
3. Удалите загрязнения вокруг основания свечи зажигания.
4. Выкрутите свечу зажигания, используя свечной ключ.

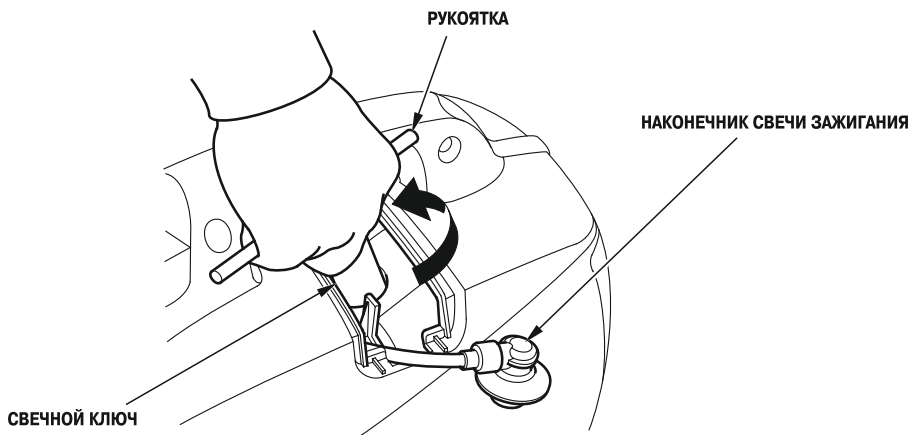

-
5. Осмотрите свечу зажигания. Если изолятор свечи имеет трещины или сколы, свечу необходимо заменить. Если свеча зажигания будет снова установлена в двигатель, предварительно очистите ее с помощью проволочной щетки.
 6. Измерьте с помощью плоского щупа зазор между электродами свечи зажигания. При необходимости отрегулируйте величину зазора, осторожно подгибая боковой электрод. Зазор между электродами свечи зажигания должен составлять: 0,6-0,7 мм

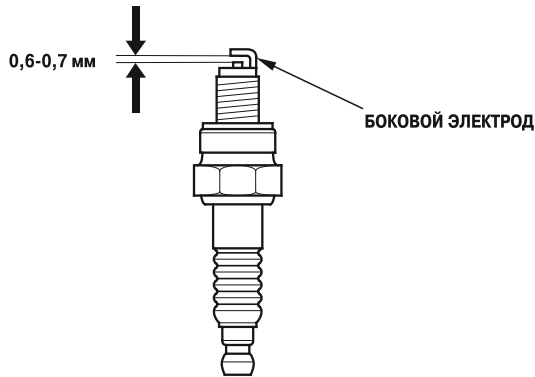

7. Во избежание перекоса закручивать свечу следует вручную и с осторожностью.
8. После ручного закручивания новой свечи зажигания необходимо затянуть ее на пол оборота с помощью свечного ключа для зажима шайбы свечи зажигания. При вторичной установке уже использовавшейся свечи зажигания затяжка производится на одну восьмую либо одну четвертую оборота.
9. Установите на место наконечник свечи зажигания и надежно закрепите ее.
10. Установите крышку, прикрывающую свечу зажигания.

ВНИМАНИЕ:

- Свеча зажигания должна быть плотно затянута. Недостаточно затянутая свеча зажигания может перегреться и стать причиной повреждения двигателя.
- Никогда не используйте свечу зажигания с калильным числом, отличным от рекомендованного.

9. ТРАНСПОРТИРОВКА/ХРАНЕНИЕ

Чтобы исключить возможность утечки топлива при транспортировке либо хранении, электрогенераторная установка должна находиться в рабочем вертикальном положении, выключатель зажигания должен быть установлен в положение OFF (ВЫКЛ).

Вентиляционный колпачок топливозаливной горловины должен быть повернут на полный оборот против часовой стрелки в положение «OFF» («ВЫКЛ»).

⚠ ПРЕДУПРЕЖДЕНИЕ

При транспортировке электрогенераторной установки:

- Избегайте переполнения топливного бака (в заливной горловине топливо должно отсутствовать).
- Запрещается эксплуатировать электрогенераторную установку на автомобиле. Для эксплуатации электрогенераторную установку следует снять с автомобиля и установить в хорошо проветриваемом месте.
- При погрузке электрогенераторной установки на автомобиль, не устанавливайте ее в места, куда падают прямые солнечные лучи. При длительном нахождении электрогенераторной установки в закрытом кузове автомобиля, высокая температура способна вызвать испарение топлива, что может привести к взрыву.
- При перевозке электрогенераторной установки запрещается двигаться на автомобиле по дорогам с неровным покрытием в течение длительного времени. При необходимости транспортировать электрогенераторную установку длительное время в тяжелых дорожных условиях, следует слить топливо из топливного бака ее двигателя.

ПРИМЕЧАНИЕ:

Для перемещения электрогенераторной установки поднимите ее за специальную рукоять (указана на рисунке ниже).

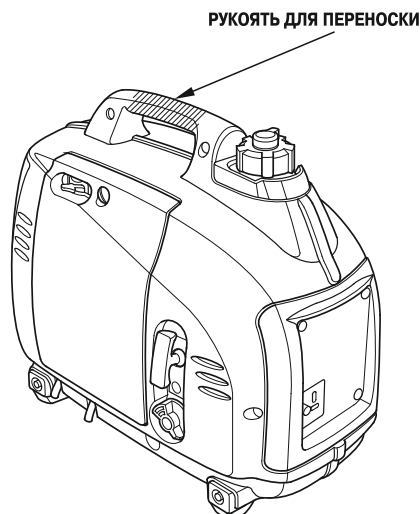

Перед тем, как поставить электрогенераторную установку на длительное хранение:

1. Хранить электрогенераторную установку следует в сухом и непыльном помещении.
2. Перед хранением топлива следует слить.

⚠ ПРЕДУПРЕЖДЕНИЕ

Бензин является легковоспламеняющимся веществом и при определенных условиях взрывоопасен. Слив бензина следует производить при неработающем двигателе на открытом воздухе или в хорошо проветриваемых помещениях. Запрещается курить, пользоваться открытым пламенем или вносить искрящие предметы в рабочую зону.

- а. Открутите пробку топливного бака и снимите топливный фильтр.
- б. Слейте топливо из карбюратора и топливного бака в предназначенную для этого емкость. Рекомендуется воспользоваться для этого ручным топливным насосом, имеющимся в розничной продаже. Не пользуйтесь для этого электронасосами.

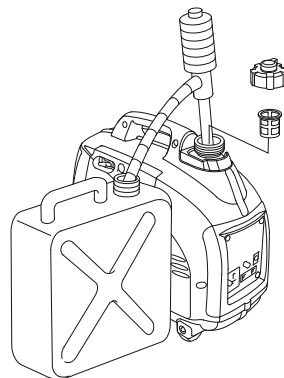

- в. Установите регулятор топливного клапана в положение ON (ВКЛ), открутите пробку слива топлива карбюратора и слейте топливо в предназначенную для этого емкость.
- г. При открученной сливной пробке снимите наконечник свечи зажигания, и 3-4 раза дерните за шнур стартера, чтобы слить бензин из топливного насоса.
- д. Поверните выключатель зажигания в положение OFF (ВЫКЛ), затем надежно затяните сливную пробку.
- е. Установите на место наконечник свечи зажигания и надежно закрепите ее.

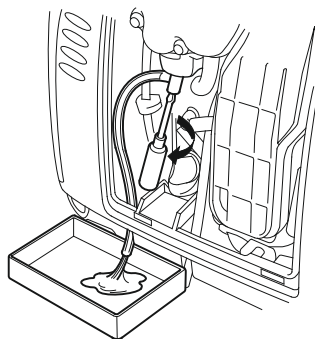

-
3. Замените моторное масло.
 4. Выкрутите свечу зажигания, и влейте столовую ложку чистого моторного масла в цилиндр двигателя. Проверните вал двигателя несколько раз, чтобы масло растеклось по трущимся поверхностям, затем вверните свечу зажигания на место.
 5. Медленно потяните за шнур стартера до появления сопротивления. При этом поршень займет положение верхней точки такта сжатия. И впускные, и выпускные клапаны будут закрыты. Хранение электрогенераторной установки в таком виде предохранит ее от внутренней коррозии двигателя.

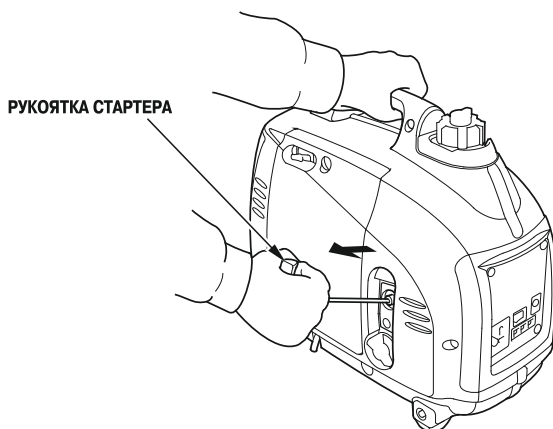

10. ВОЗМОЖНЫЕ НЕИСПРАВНОСТИ И СПОСОБЫ ИХ УСТРАНЕНИЯ

Если двигатель не заводится:

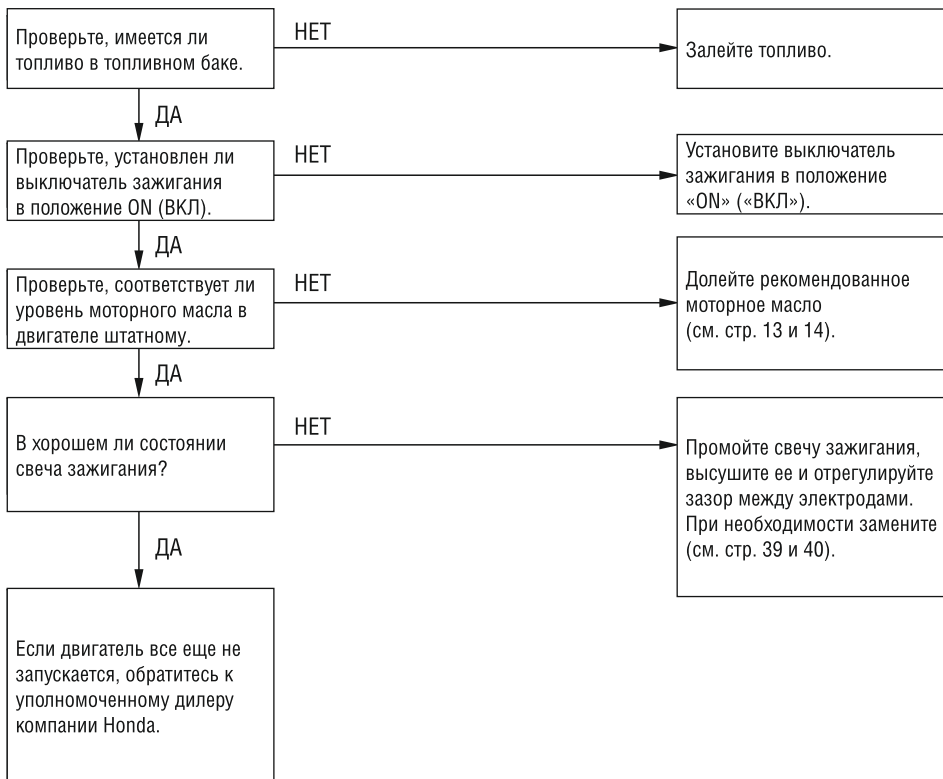

Если подключенный потребитель тока не работает:

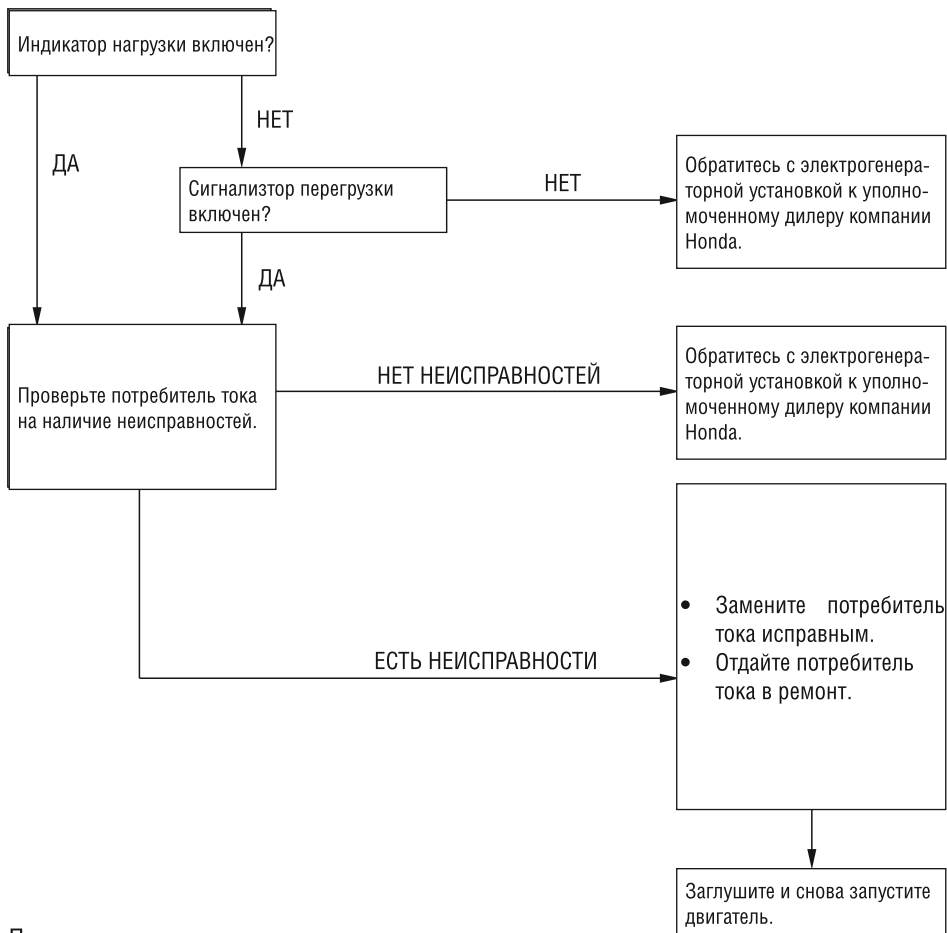

При отсутствии напряжения в розетке постоянного тока:

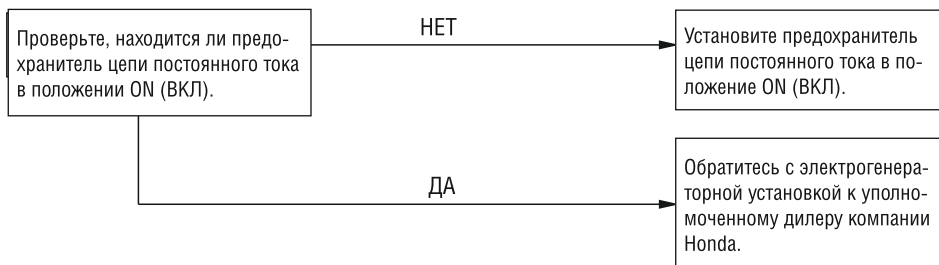

11. ТЕХНИЧЕСКИЕ ХАРАКТЕРИСТИКИ

Размеры и масса

Модель	EU10i
Код обозначения	EZGA
Длина	451 мм
Ширина	242 мм
Высота	379 мм
Сухой вес	13 кг

Двигатель

Модель	GXH50
Тип двигателя	Четырехтактный, одноцилиндровый, с верхним расположением клапанов
Рабочий объем	49,4 см ³
Диаметр цилиндра x ход поршня	41,8 x 36,0 мм
Степень сжатия	8,0
Частота вращения коленчатого вала двигателя	4000-6000 об/мин
	5500-6000 об/мин (при отключении системы ECO)
Система охлаждения	Принудительное воздушное
Система зажигания	Транзисторная
Объем масла	0,25 л
Емкость топливного бака	2,1 л
Свеча зажигания	LR4C-E (NGK)

Генератор

Модель	EU10i
Тип	RG
Номинальное выходное напряжение (В)	230
Номинальная частота переменного тока (Гц)	50
Номинальная сила тока (А)	3,9
Номинальная мощность (кВт)*	0,9
Максимальная мощность (кВт)*	1,0
Характеристики выходного постоянного тока (DC)	Применяется только для зарядки автомобильных аккумуляторных батарей напряжением 12 В. 12 В, 8А

*: При коэффициенте мощности равном 1,0.

12. СХЕМА ЭЛЕКТРИЧЕСКИХ СОЕДИНЕНИЙ

АЛФАВИТНЫЙ УКАЗАТЕЛЬ

(См. на внутренней стороне задней обложки)

Тип RG.....W-1

АББРЕВИАТУРЫ

Символ	Наименование элементов
ACOR	Розетка переменного тока
Cot	Совмещенная розетка
CPB	Блок панели управления
DC, D	Диод цепи постоянного тока
DCOR	Розетка постоянного тока
DC, W	Обмотка цепи постоянного тока
EcoSW	Выключатель дроссельной заслонки системы Eco
EgB	Блок двигателя
EgG	Вывод заземления двигателя
ESw	Выключатель зажигания
ExW	Обмотка возбуждителя тока
FrB	Блок рамы
FrG	Клемма заземления рамы
GeB	Блок генератора
GT	Клемма заземления
IgC	Катушка зажигания
IU	Блок инвертера
MW	Первичная обмотка
OAL	Сигнализатор низкого давления масла
OI	Сигнализатор перегрузки
OLSw	Датчик давления масла
PC	Обмотка датчика
PL	Сигнализатор выходной нагрузки
SP	Свеча зажигания
SpU	Блок свечи зажигания
StpM	Шаговый мотор
SW	Вторичная обмотка

ЦВЕТОВАЯ КОДИРОВКА ПРОВОДОВ

Bl	ЧЕРНЫЙ
Y	ЖЕЛТЫЙ
Bu	СИНИЙ
G	ЗЕЛЕНый
R	КРАСНЫЙ
W	БЕЛый
Br	КОРИЧНЕВый
Lg	САЛАТОВый
Gr	СЕРый
Lb	ГОЛУБОЙ
O	ОРАНЖЕВый
P	РОЗОВый

СХЕМА ПЕРЕКЛЮЧАТЕЛЕЙ

ВЫКЛЮЧАТЕЛЬ ЗАЖИГАНИЯ

	G	Bl
OFF (ВЫКЛ)	○	○
ON (ВКЛ)		

ВЫКЛЮЧАТЕЛЬ ЭКО-ДРОССЕЛЬНОЙ ЗАСЛОНКИ

	R/W	R/Y	Eco
ON (ВКЛ)	○	○	OFF (ВЫКЛ)
OFF (ВЫКЛ)			ON (ВКЛ)

РОЗЕТКА

Форма	Тип
	RG

СХЕМА ЭЛЕКТРИЧЕСКИХ СОЕДИНЕНИЙ



CPB

GPB

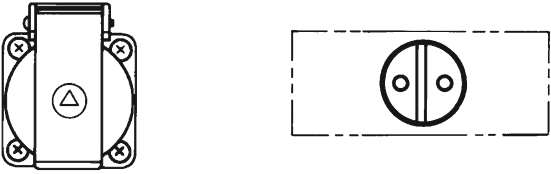
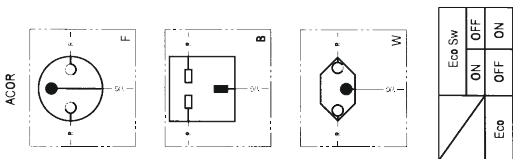
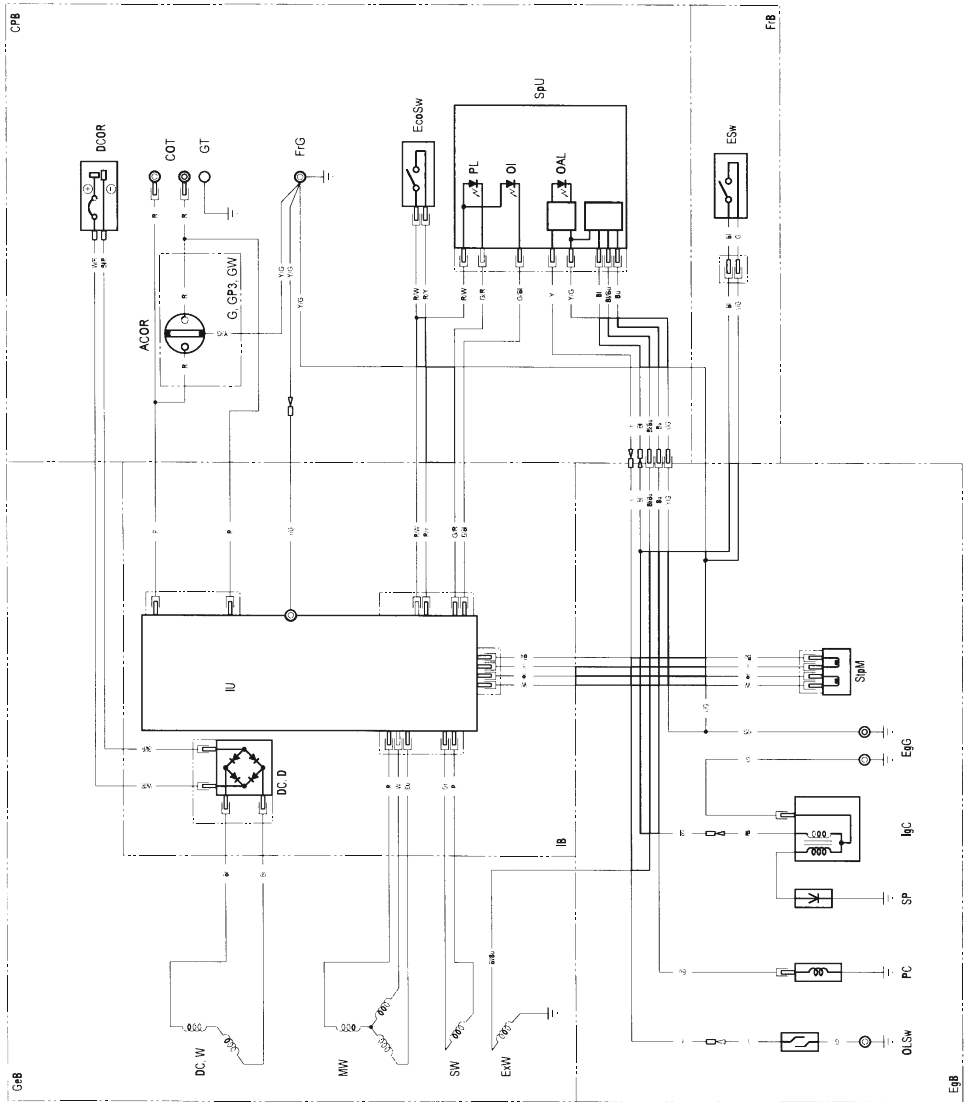
FPB

EPB



Отпечатано по заказу ООО «Хонда Мотор РУС»,
в ООО «Автопарт», 127411, Москва, Дмитровское ш., 157

Номер декларації
RU Д-JP.AB27.B.00006

HONDA
The Power of Dreams

EAC

POMEU10